

Instructivo de Armado
Línea Berlín 180



UNIVERSAL PLACARD
BUENOS AIRES



+54 9 11 2389-4229

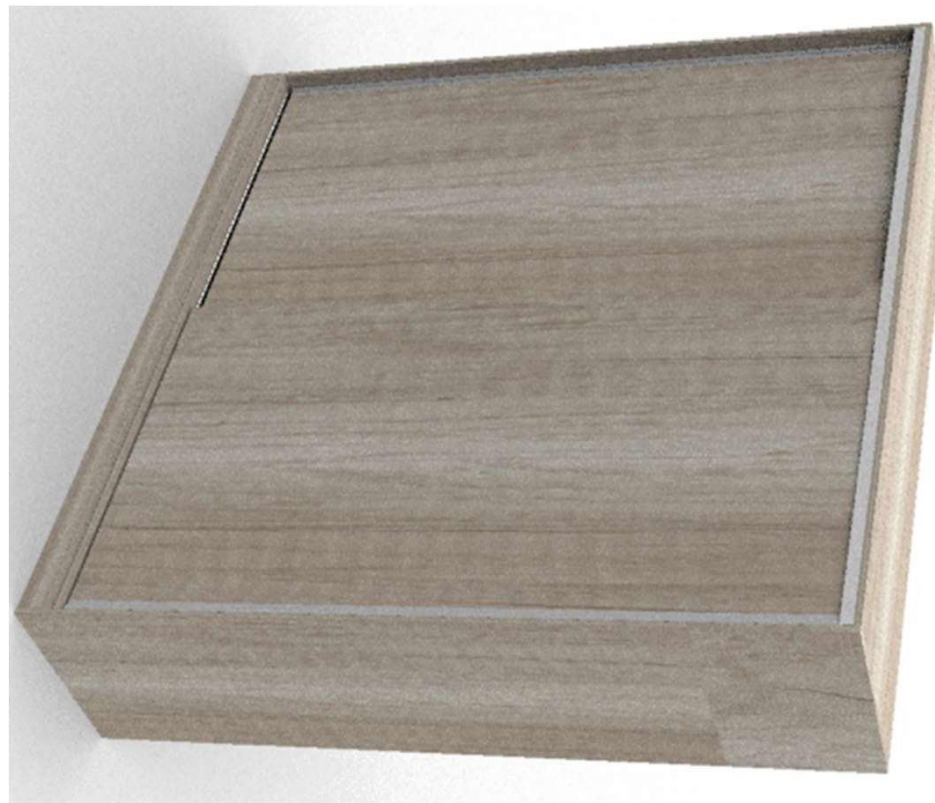



CONSIDERACIONES GENERALES ANTES DE COMENZAR EL ARMADO

- Contar con un área despejada de aprox 3,00 x 2,50m para evitar accidentes
- Utilizar una manta o cartón para no rayar o dañar piezas durante el proceso de armado.
- Tener a mano destornillador phillips y un martillo (no incluidos)
- Se sugiere contar con la ayuda de otra persona

PAQUETE 1

2x MEDIO GRANDE
1x MEDIO CHICO
4x LATERAL DE
CAJON
2x FRENTE DE CAJON
1x PARANTE ALZADA
2x ESTANTE CHICO
287
1x BANDEJA BOTINERO
1x FAJA BOTINERO
2x FONDO CAJON

PAQUETE 2

2x LATERAL DE
BAJO
1x ESTANTE
GRANDE
2x LATERAL ALZADA
2x ESTANTE 590
1x MEDIO BOX
2x REFUERZO PISO
2x TRASERO CAJON
1x FONDO ALZADA
BOLSA DE HERRAJES
RUEDAS

PAQUETE 3

1x TECHO
1x ENTRETECHO
1x ZOCALO
1x ZOCALO TRASERO
1x FAJA ALZADA LISA
1x FAJA ALZADA
AGUJERADA
1x FONDO PERCHERO CHICO
2x BARRALES
2x JUEGO CORREDERAS
1x PISO

PAQUETE 4

2x PUERTAS
1x FONDO BAJO PERCHERO GRANDE
1x FONDO BAJO CAJONERA



DESPIECE GENERAL

UNIVERSAL PLACARD
BUENOS AIRES



LISTADO DE HERRAJES		
cantidad	descripción	
4	Soporte de barral	
16	Tarugos 5x30mm	
10	Soporte de estantes	
52	Tornillos confirmat	
65	Tornillos de 15mm	
8	Patitas	
8	Clavos para patitas	
1	Llave allen	
2	Barrales	857mm/282mm
16	Tornillos euro	
4	Escudritas	
2	Sobres de cola	

cantidad	descripción	
4	ruedas	
12	Clavos para cajones	
2	Juegos de guías	
16	Tornillos de 50mm	

PLACARD 1,80 TEXTURA			
Placa Texturada			
Pieza	Descripcion	Cant.	Medidas
A	Lateral parte baja	2	1800 x 590
B	Lateral alzada	2	400 x 590
C	Piso/Techo	2	1770 x 590
D	Puerta	2	2040 X 900
E	Zócalo	1	1770 x 100
F	Frente de cajon	2	583 x 163
Placa Blanca			
G	Refuerzo de piso	2	542 x 100
H	Entre Techo	1	1770 x 490
I	Medio Grande	2	1670 x 450
J	Medio Box	1	590 x 433
K	Estante 590	2	590 x 433
L	Estante flotante ch. 287	2	287 x 433
M	Estante Grande	1	862 x 433
N	Estante chico	1	287x433
O	Bandeja botinero	1	370x590
P	Faja bandeja botinero	1	60x590
Q	Faja alzada lisa (trasera)	1	1770 x 100
R	Faja alzada agujerada (delantera)	1	1770 x 100
S	Parante alzada	1	370 x 100
T	Zocalo trasero	1	1770 x 100
U	Lateral de cajon	4	360 x 150
V	Trasero de cajon	2	535 x 100
W	Fondo bajo cajonera	1	599 x 1690
X	Fondo bajo perchero Grande	1	871 x 1690
Y	Fondo de alzada	1	1779 x 387
Z	Fondo de cajon	2	565 x 360
Z1	Fondo bajo perchero chico	1	296x1690

PROCESO DE ARMADO



ARMADO DE PISO			
PIEZA	cantidad	descripción	medidas
C	1	Piso	1770 x 590
E	1	Zócalo	1770 x 100
G	2	Refuerzos de piso	542 x 100
T	1	Zócalo trasero	1770 x 100

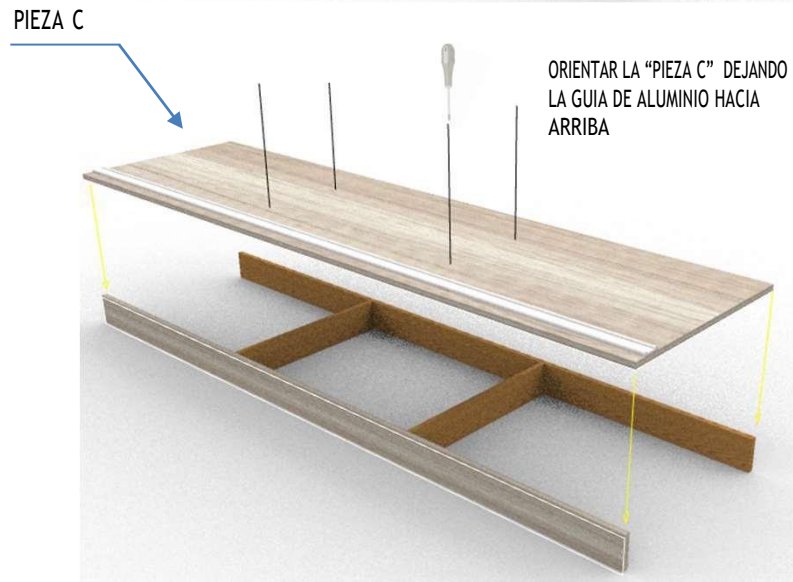
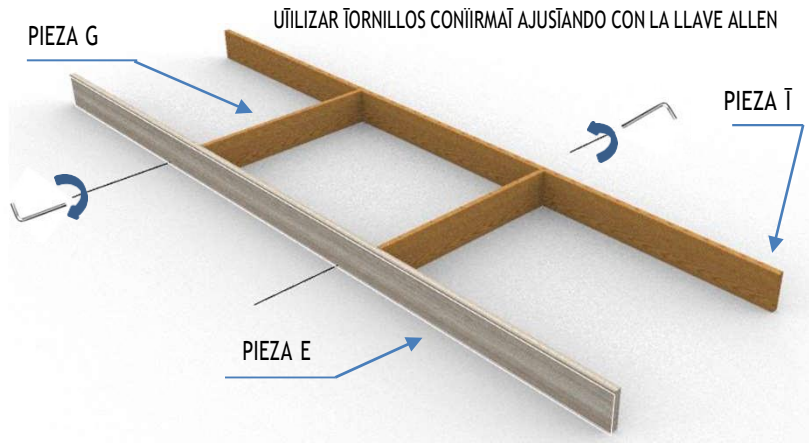

PROCESO DE ARMADO

CONJUNTO INFERIOR			
PIEZA	cantidad	descripcion	medidas
A	1 der	Lateral parte baja	590 x 1800

UNIVERSAL PLACARD
BUENOS AIRES

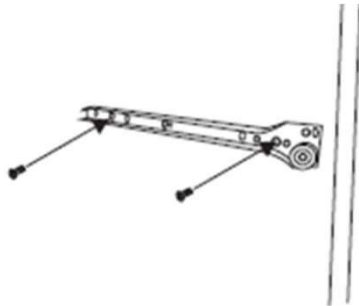

PREVIAMENTE EN LA PIEZA A COLOCAR LAS 2 (dos) CORREDERAS (HEMBRAS) CON TORNILLOS EURO 10mm.

TOMANDO COMO REFERENCIA EL SEGUNDO AGUJERO DESDE EL FRENTE (LADO DE LA RUEDA), HACIENDO COINCIDIR EL AGUJERO POSTERIOR DEL MEDIO Y/LATERAL CON EL DE LA CORREDERA

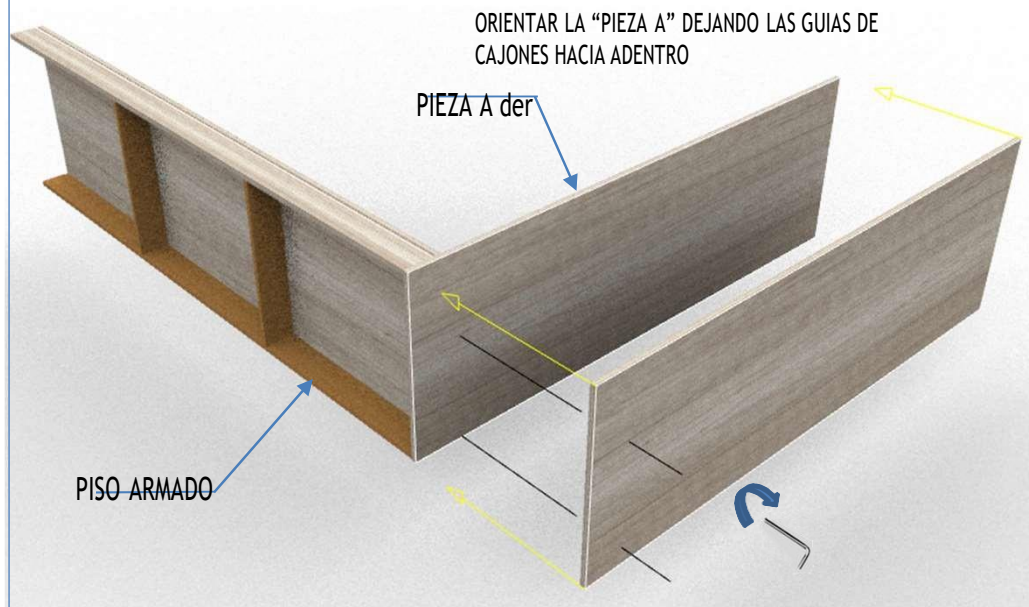

ORIENTAR LA "PIEZA A" DEJANDO LAS GUIAS DE CAJONES HACIA ADENTRO

PIEZA A der

PISO ARMADO

UTILIZAR TORNILLOS CONFIRMAT - AJUSTE POR MEDIO DE LLAVE ALLEN

PROCESO DE ARMADO

ESTANTERIA CONJUNTO INFERIOR			
PIEZA	cantidad	descripcion	medidas
I	1 IZQ / 1 DER	Medios Gr	1670 x 450
J	1	Medio box	590 x 433
K	2	Estante 590	590 x 433
N	1	Estante chico	287 x 433
M	1	Estante Grande	862 x 433

PREVIAMENTE EN EL MEDIO DERECHO (PIEZA I) COLOCAR LAS 2 (dos) CORREDERAS (HEMBRAS) CON TORNILLOS EURO 10mm.

FRENTE →



UNIVERSAL PLACARD
BUENOS AIRES

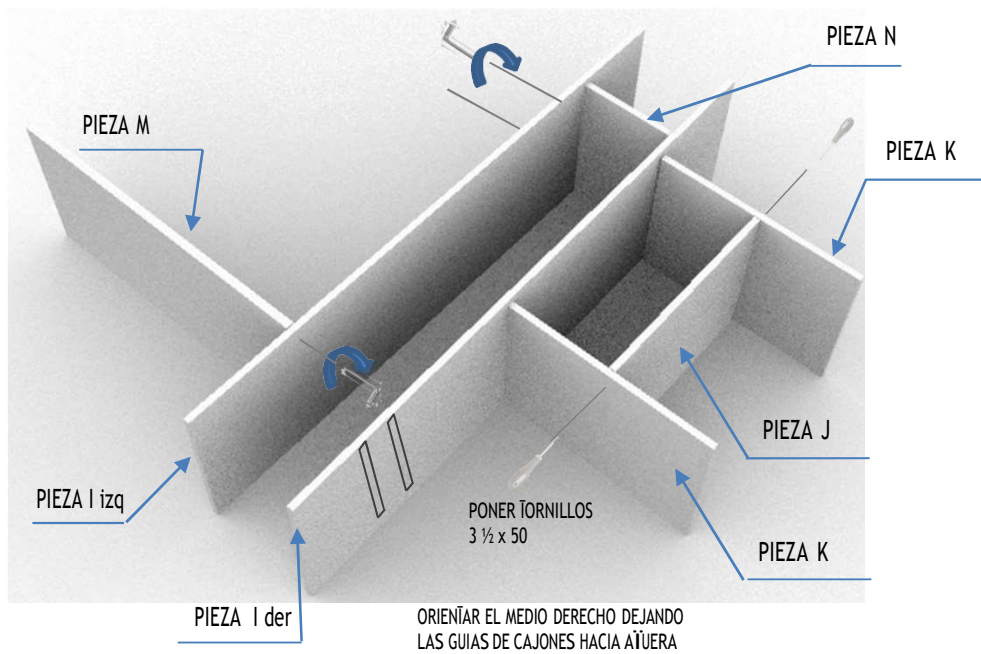

UTILIZAR TORNILLOS CONFIRMAT - AJUSTE POR MEDIO DE LLAVE ALLEN

PROCESO DE ARMADO

ESTANTERIA CONJUNTO INFERIOR				
PIEZA		cantidad	descripcion	medidas
A		1 Der - 1 izq	laterales	590 x 1800
H		1	entretecho	1770 x 490

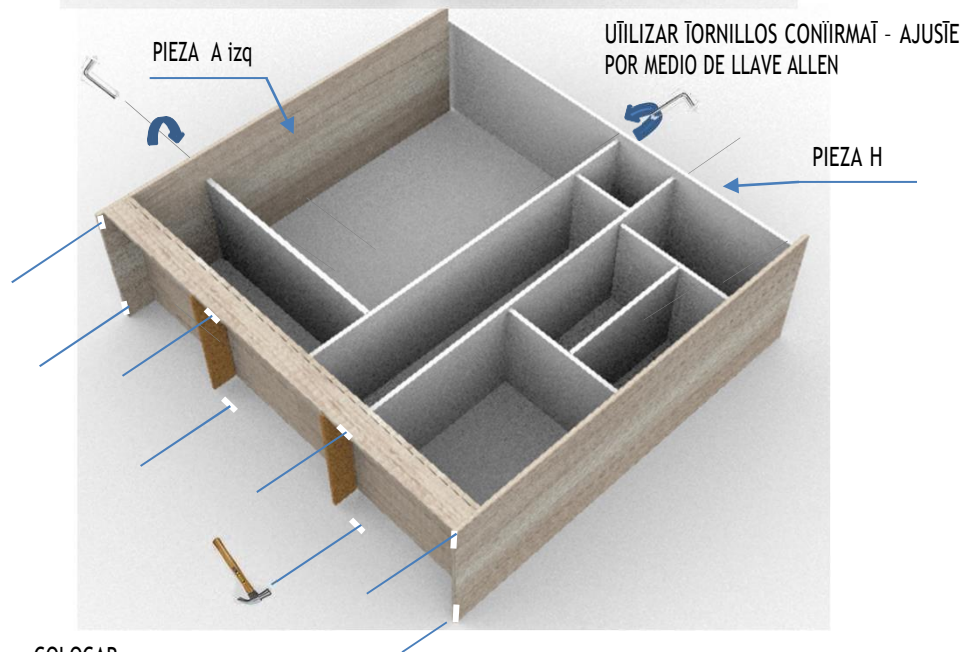
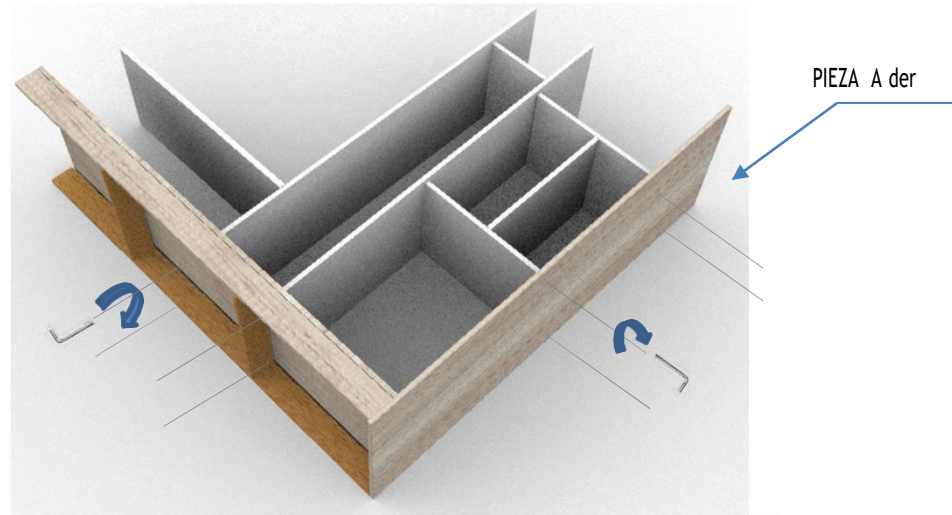

COLOCAR
PATITAS
MEDIANTE CLAVOS
PARA PATITAS

PROCESO DE ARMADO

ESTANTERIA CONJUNTO INFERIOR				
PIEZA		cantidad	descripcion	medidas
O		1	Bandeja botinero	370x590
P		1	Faja bandeja botinero	60x590

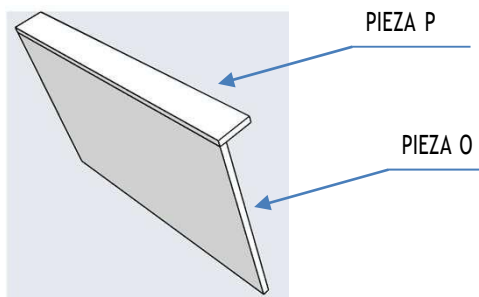

ARMADO PREVIO DEL BOTINERO - ARMAR BANDEJA Y FAJA COLOCANDO ADHESIVO EN LOS AGUJEROS LUEGO UNIR LOS MISMOS MEDIANTE TORNILLOS.

UNIVERSAL PLACARD
BUENOS AIRES

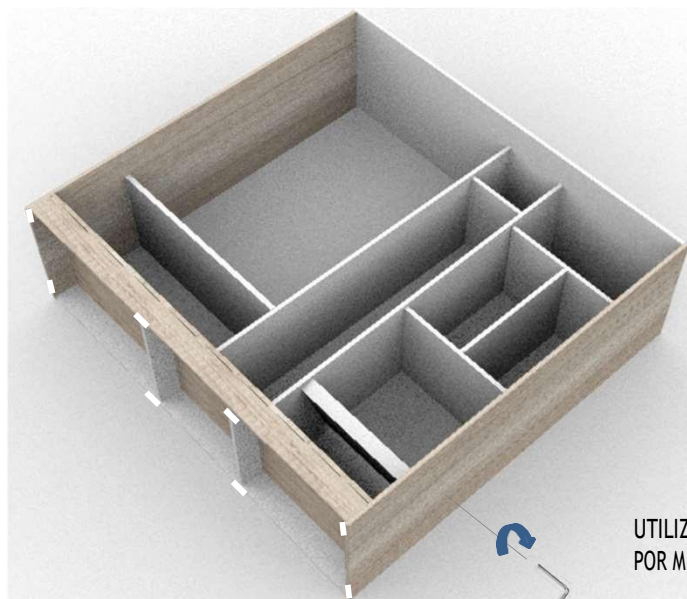

UTILIZAR TORNILLOS CONFIRMAT - AJUSTE POR MEDIO DE LLAVE ALLEN

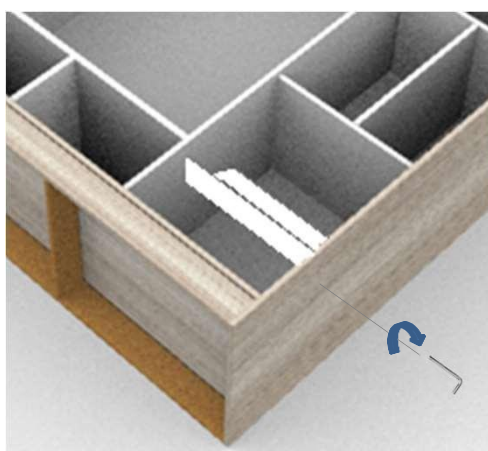

ADICIONAR LA BANDEJA DEBE SER SUJETA CON TORNILLOS CONFIRMAT Y EN LA PARTE POSTERIOR, DEBERA APOYAR SOBRE SOPORTE DE ESTANTES.

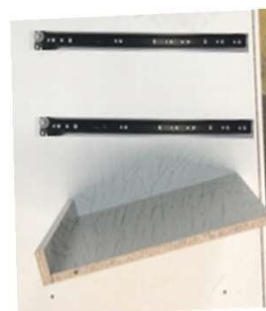

CORREDERAS

BANDEJA

PROCESO DE ARMADO

UNIVERSAL PLACARD
BUENOS AIRES



PIEZA	cantidad	descripcion	medidas
W	1	Fondo bajo cajonera	599 x 1690
X	1	Fondo bajo perchero	871 x 1690
Z1	1	Fondo bajo perchero ch	296x1690

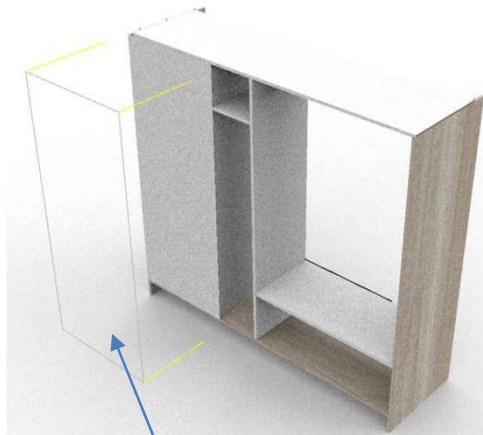

PIEZA W

COLOCAR LOS FONDOS CON TORNILLOS 3/12 X 16 UTILIZANDO EL ESQUEMA ORIENTATIVO

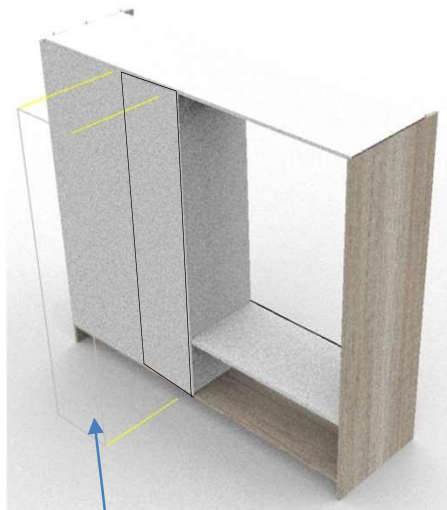

PIEZA Z1

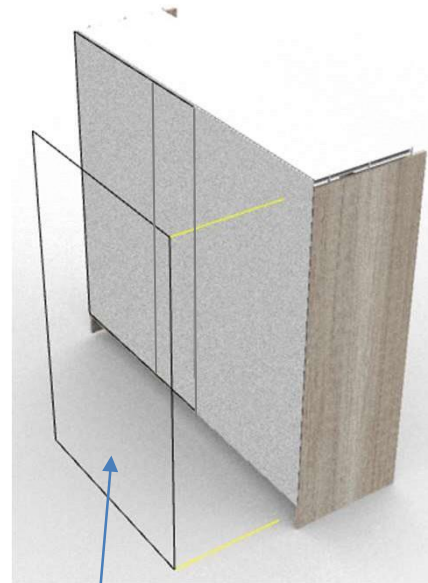

PIEZA X

ESQUEMA ORIENTATIVO PARA FIJACION DE TORNILLOS PARA AFIRMAR EL FONDO DE PLACARD

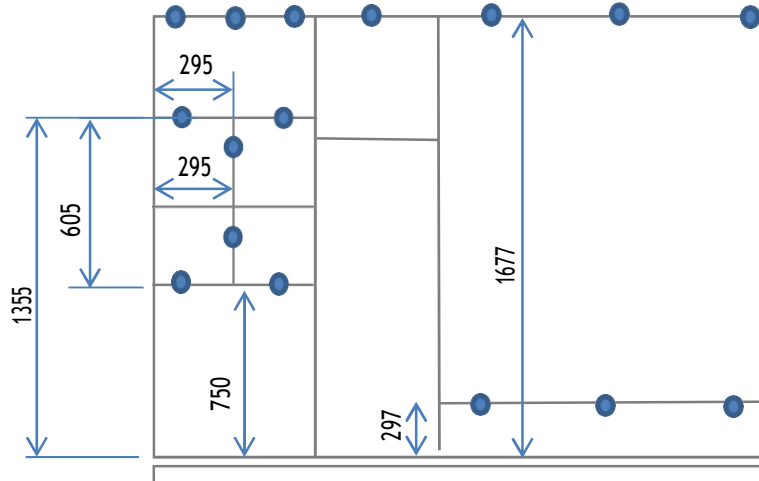

PROCESO DE ARMADO

UNIVERSAL PLACARD
BUENOS AIRES



CONJUNTO BAULERA			
PIEZA	cantidad	descripcion	medidas
B	2	laterales de alz	400 x 590
C	1	techo de alz	1770 x 590
S	1	parante de alz	100 x 370
Q	1	Faja alzada lisa (traser)	1770 x 100
R	1	Faja alzada agujerada (delantera)	1770 x 100
FONDOS			
Y	1	Fondo BAULERA	1779 x 387

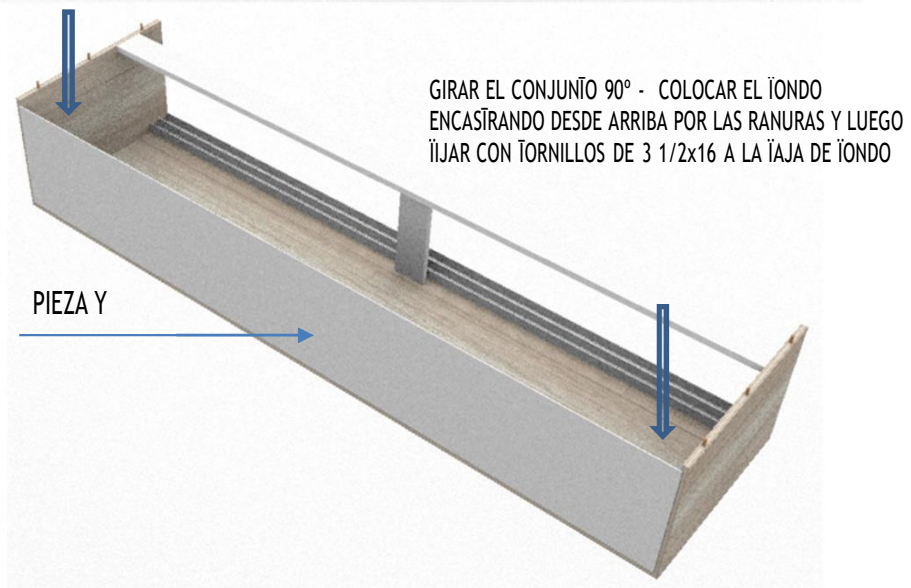
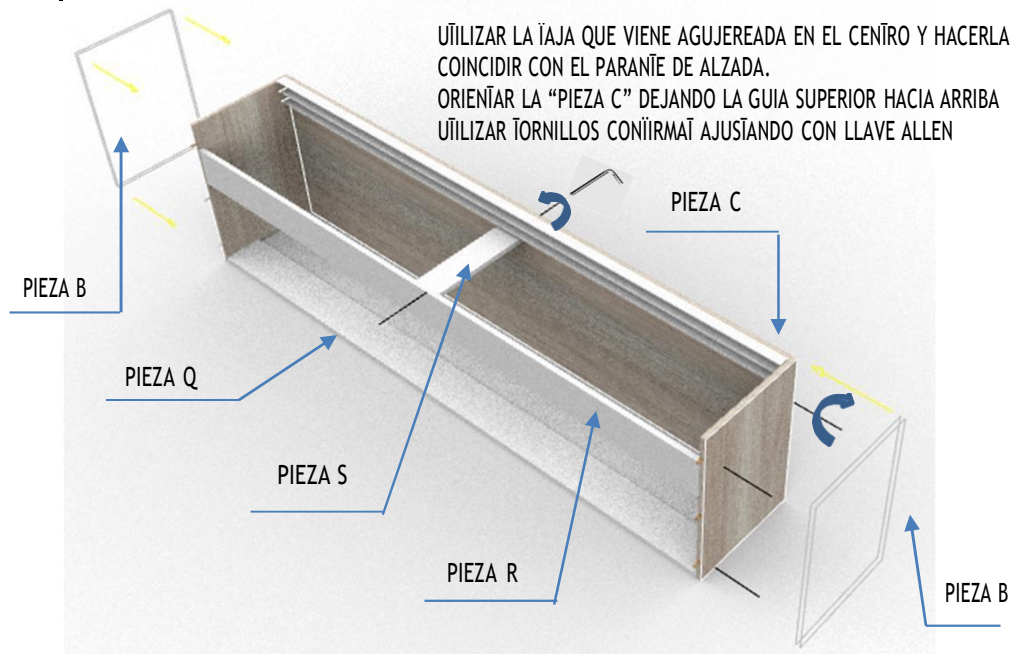

PROCESO DE ARMADO

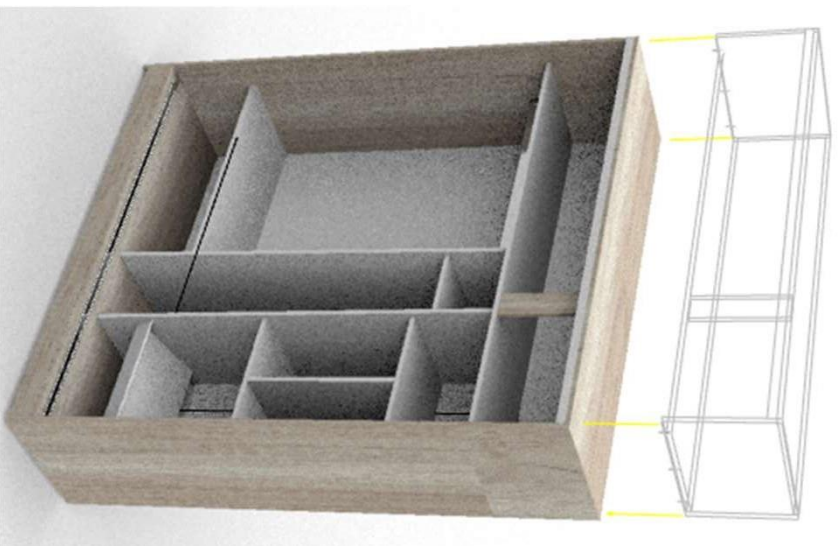

SE OCUPA PRIMERO CON UN MARCO DE ALAMBRE Y LATERALES DE LA BALLENA - UNIDOS CON JUNCOS EN SU PARTE ANTERIOR POR MEDIO DE UN TORNILLO.



UNIVERSAL PLACARD
BUENOS AIRES

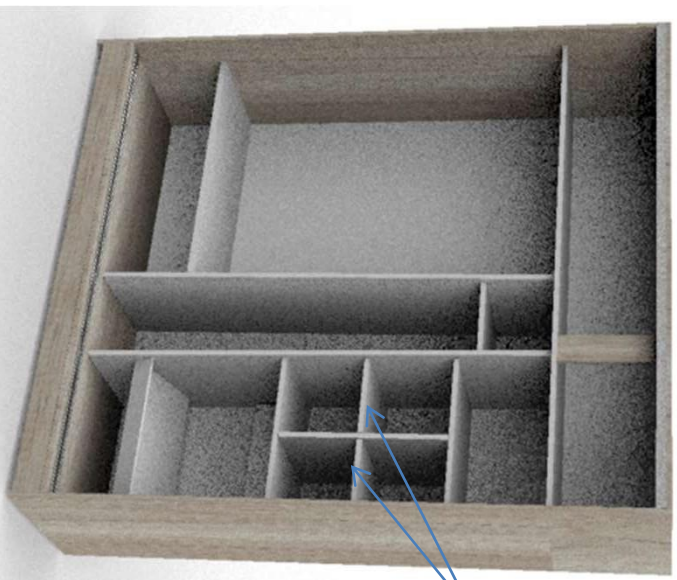

COLOCAR LOS DIVISORES Y CLAVAR LA PIEZA L - 227 X 452MM UTILIZANDO 05 SUPERFICIOS PARA CLAVARLOS.

PROCESO DE ARMADO

UNIVERSAL PLACARD
BUENOS AIRES



CONJUNTO CAJON			
PIEZA	cantidad	descripcion	medidas
F	2	Frente de cajón	583 x 163
U	4	laterales de cajón	360 x 150
V	2	Contrafrente cajón	535 x 150
Z	2	Fondo de cajón	565 x 360

COLOCAR TARUGOS Y UNIR CON TORNILLOS 3 1/2x50

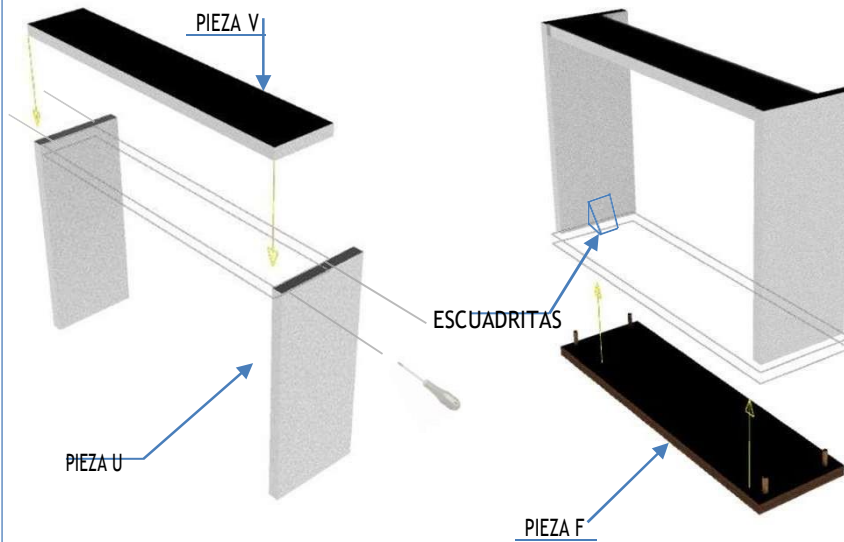

COLOCAR ADHESIVO EN LOS AGUJEROS DE TRENES DE CAJON Y LATERALES DE CAJON, LUEGO UNIR LOS MISMOS MEDIANTE TARUGOS.
LUEGO COLOCAR ESCUADRITAS DE REFUERZO CON TORNILLOS

DESLIZAR EL FONDO APOYANDO EN LOS LATERALES LLEGANDO A ENCAJAR EN LA RANURA DEL TRENTE.
CLAVARLO EN LA PIEZA TRASERA V

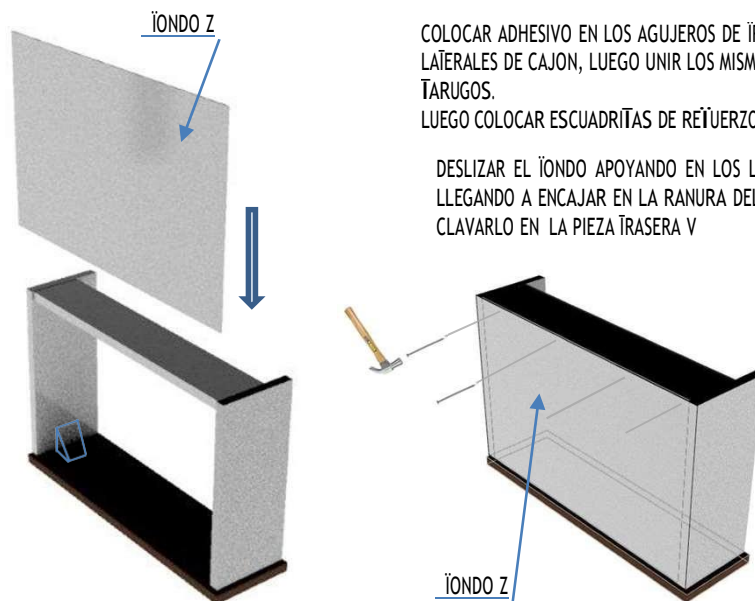

RECOMENDACIÓN:
ESCUADRAR CON EL FONDO EL CAJON ANTES DE CLAVAR PARA EVITAR QUE QUEDE TORCIDO

COLOCAR LAS CORREDERAS (MACHOS) POR LA PARTE INFERIOR DE LOS CAJONES TENIENDO EN CUENTA QUE LAS RUEDAS QUEDAN DEL LADO OPUESTO AL TRENTE.
AJUSTAR CON TORNILLOS DE 15mm



PROCESO DE ARMADO

COLOCACION DE LOS CAJONES USAR EL HERRI CAJON

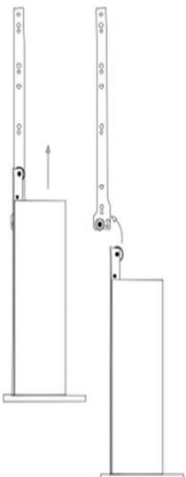

COLOCACION DE BARRILS ALTA LOS 2 CENTIMETROS PARA ELABORAR LOS CAJILLOS DE 20

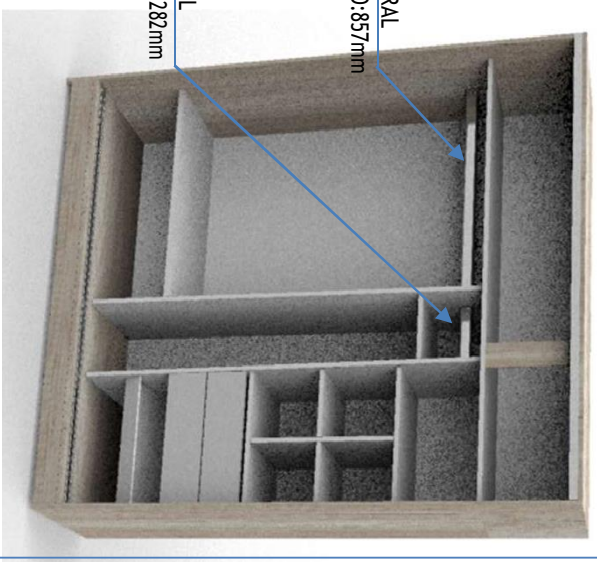

LAS PUERTAS DE LAS PUERTAS SON EL ACABADO
LAJADO EN DONDE SE ENCUENTRA ACORCHILLADO EL
FRONTE MANEJA CON TORNILLOS DE 5MM SEGUN
VENIDA INDICA LA 60MM AL FRENTE LA BARRIDA

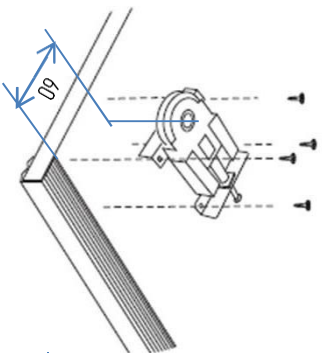

UNIVERSAL PLACARD
BUENOS AIRES

COLOCACION DE PERITAS

ENVIAR PARA LA SIDA SE PUEDE SEGUN MUESTRA EL EJEMPLO
EJEMPLO DE COLOCACION DE PUERTA CON LA VENTANA INTERIOR,
PUERTA AJUSTAR ALTA CON EL TORNILLO DE 5MM AL FRENTE DE LAS
PUERTAS PARA QUE LA PUERTA NO DEJEN EN LA SIDA ESCUADRA.

