

Instructivo de Armado  
Placard Línea Baires 240

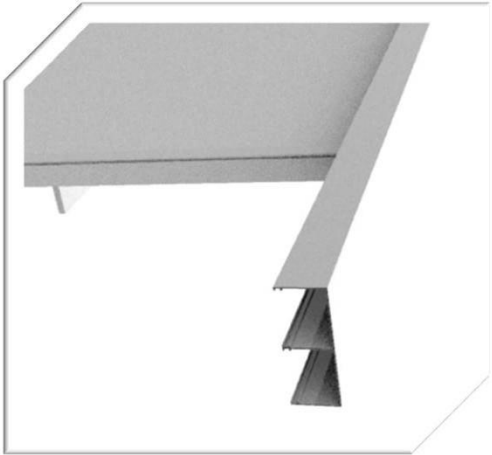

UNIVERSAL PLACARD  
BUENOS AIRES

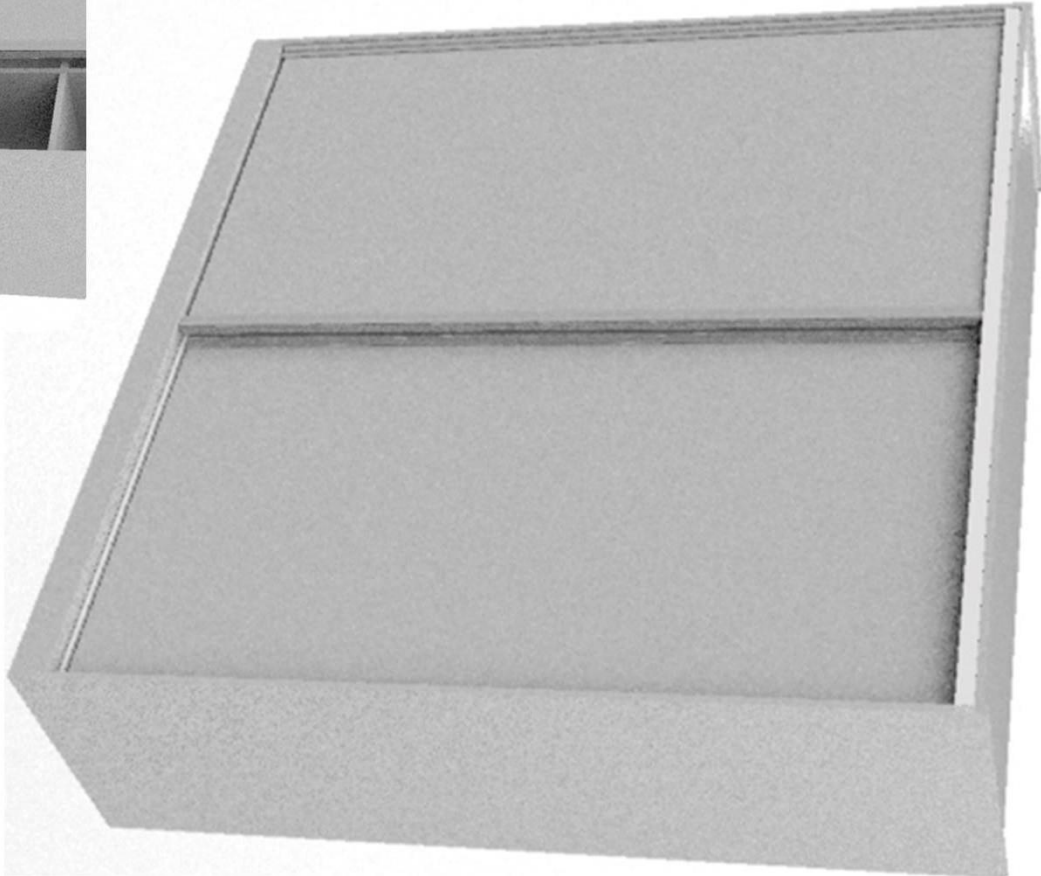
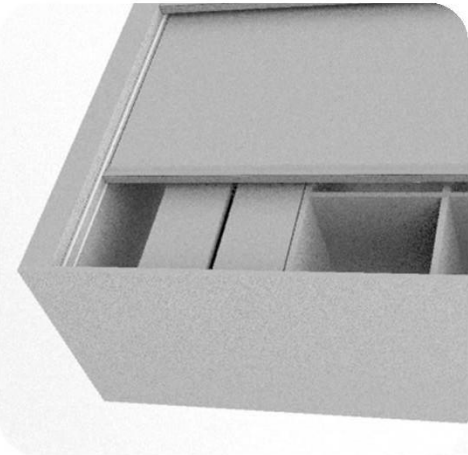

+54 9 11 2389-4229

[www.universalplacardbuenosaires.com.ar](http://www.universalplacardbuenosaires.com.ar)

# CONSIDERACIONES GENERALES ANTES DE COMENZAR EL ARMADO



- Contar con un área despejada de aprox 3,00 x 2,50m para evitar accidentes
- Utilizar una manta o cartón para no rayar o dañar piezas durante el proceso de armado.
- Tener a mano destornillador phillips y un martillo (no incluidos )
- Se sugiere contar con la ayuda de otra persona

## PAQUETE 1

1x TECHO  
2x ZOCALOS  
6x ESTANTES BOX  
2x MEDIO BOX  
4x FONDOS CAJON  
1x PISO  
4x BARRALES  
2x UNIONES DE FONDO

## PAQUETE 2

2x MEDIO  
4x ESTANTE 590  
4x FRENTE CAJON  
6x LATERAL CAJON  
BOLSA DE HERRAJES  
RUEDAS  
4x CORREDERAS

## PAQUETE 3

2x LATERALES  
1x MEDIO CENTRAL  
4x TRASERO CAJON  
2x LATERAL CAJON  
2x ESTANTE BOX  
2x FONDO PERCHERO CHICO  
2x FONDO CAJONERA CHICO

## PAQUETE 4

2x PUERTA  
2x FONDO CAJONERA  
2x FONDO PERCHERO

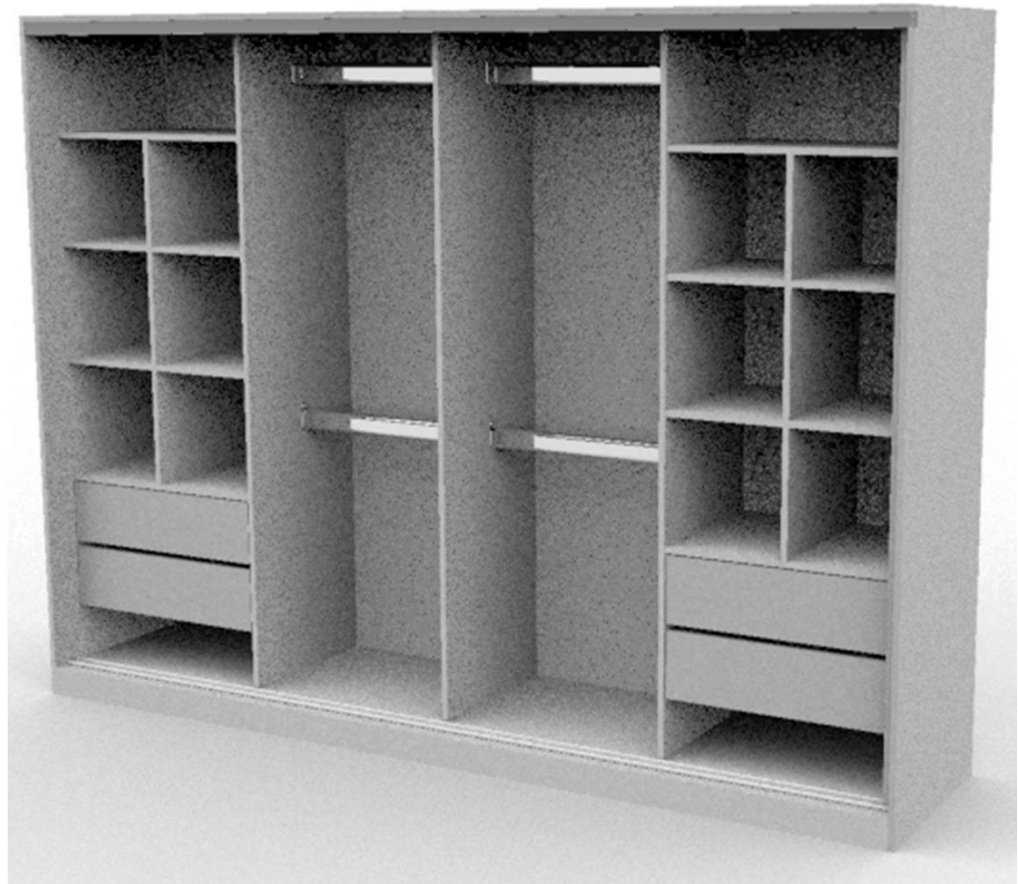

# DESPIECE GENERAL

UNIVERSAL PLACARD  
BUENOS AIRES

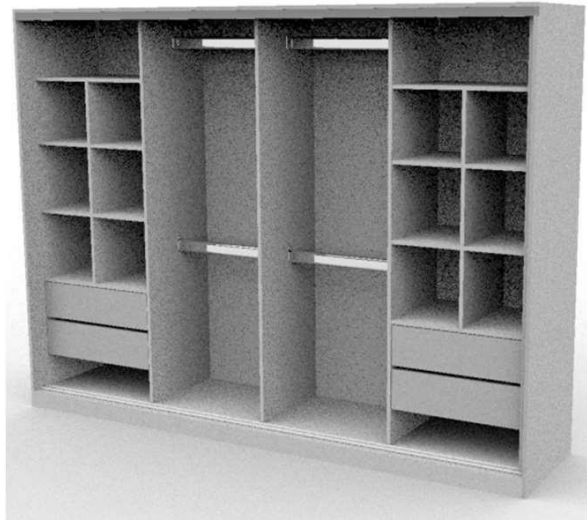

LISTADO DE HERRAJES		
cantidad	descripción	
8	Soporte de barral	
16	Tarugos 5x30mm	
32	Soporte de estantes	
48	Tornillos confirmat	
92	Tornillos de 15mm	
10	Patitas	
10	Clavos para patitas	
1	Llave allen	
4	Barrales	563 mm
32	Tornillos euro	
8	Escuadritas	
2	Sobres de cola	
2	Union de fondo	Largo: 560mm

cantidad	descripción	
4	ruedas	
20	Clavos para cajones	
4	Juegos de guías	
22	Tornillos de 50mm	

<u>PLACARD 2,40 DELTA con</u> <u>puertas</u>			
Placa Texturada			
Pieza	Descripcion	Cant.	Medidas
A	Laterales	2	1800 x 550
B	Piso	1	2370 x 550
C	Techo	1	2370x 535
D 1	Medio Grande	2	1700 x 450
D 2	Medio Central	1	1700 x 450
E	Medio Box	2	900 x 433
F	Estante 590	4	590 x 433
G	Estante Box	8	287 x 433
H	Puerta	2	1670 x 1200
I	Frentes de cajon	4	583 x 163
J	Laterales de cajon	8	360 x 150
K	Trasero de cajon	4	534 x 100
L	Zocalo	2	2370 x 60
<b>FONDOS</b>			
M	Fondo cajonera	2	599 x 1503
N	Fondo cajonera chico	2	599 x 217
O	Fondo perchero	2	582 x 1503
P	Fondo perchero chico	2	582 x 217
Q	Fondo cajon	4	564 x 365

# PROCESO DE ARMADO

ARMADO DE PISO			
PIEZA	cantidad	descripción	medidas
B	1	Piso	2370 x 550
L	2	Zócalo	2370 x 60

UNIVERSAL PLACARD  
BUENOS AIRES

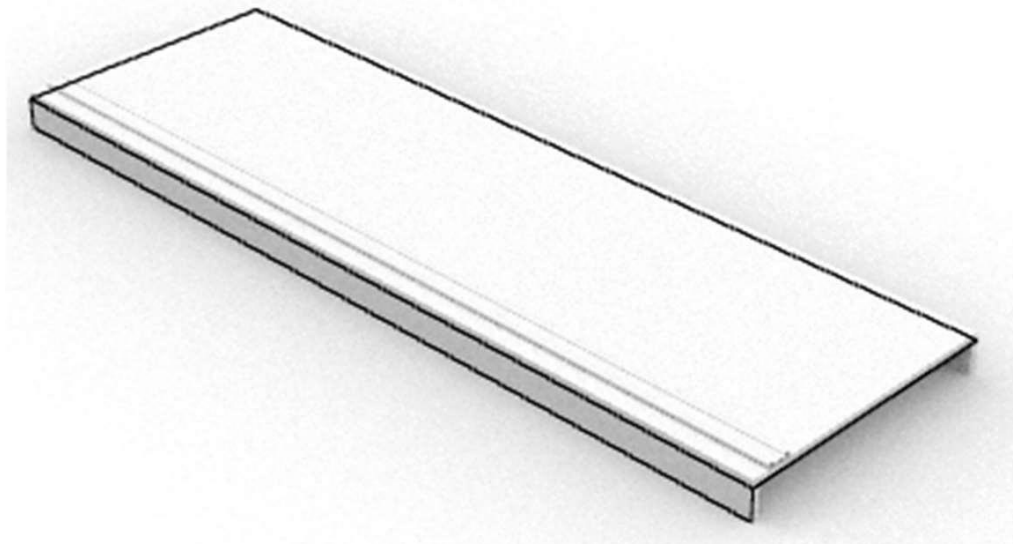
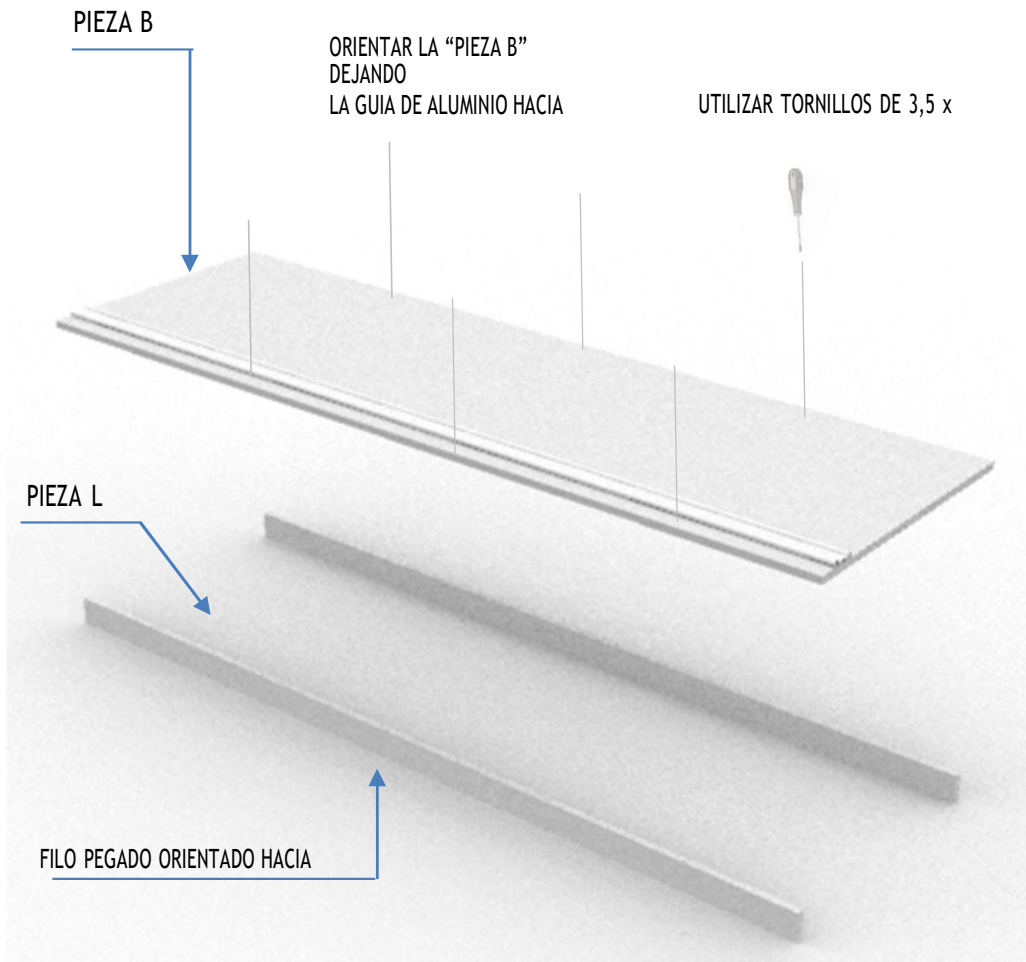

# PROCESO DE ARMADO

		CONJUNTO INFERIOR	
PIEZA	cantidad	descripcion	medidas
A	1 der	Lateral	1800 x 550

UNIVERSAL PLACARD  
BUENOS AIRES



PREVIAMENTE EN LA PIEZA A COLOCAR LAS 2 (dos) CORREDERAS (HEMBRAS) CON TORNILLOS EURO 10mm.

TOMANDO COMO REFERENCIA EL SEGUNDO AGUJERO DESDE EL FRENTE (LADO DE LA RUEDA), HACIENDO COINCIDIR EL AGUJERO POSTERIOR DEL MEDIO Y/LATERAL CON EL DE LA CORREDERA

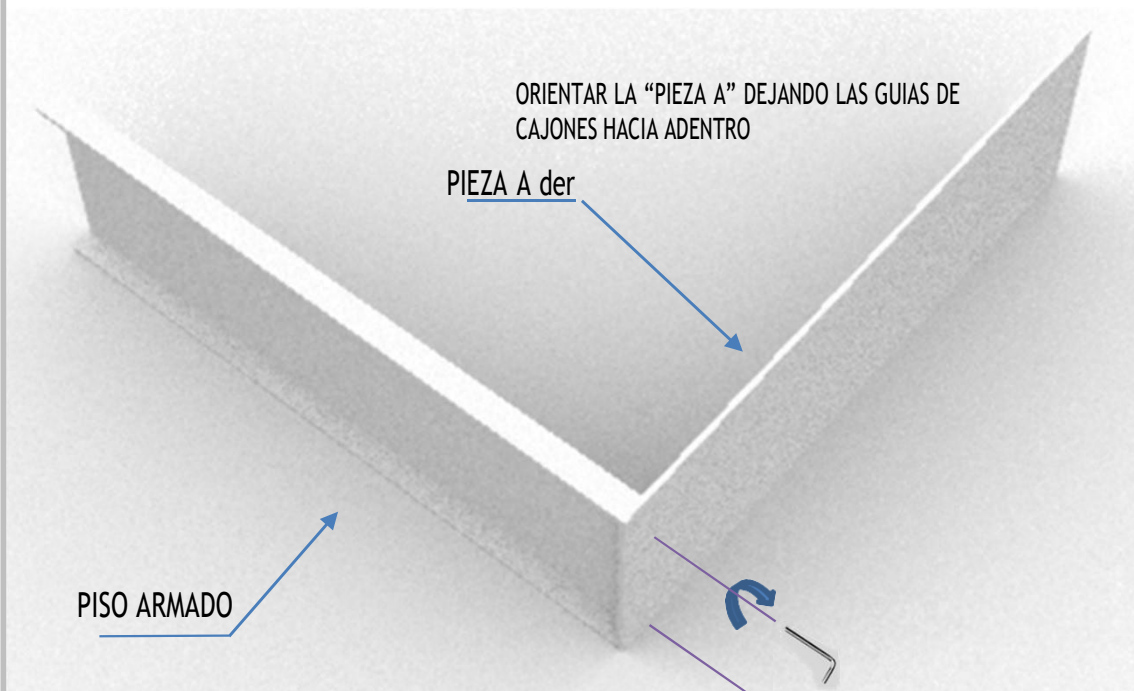

ORIENTAR LA "PIEZA A" DEJANDO LAS GUIAS DE CAJONES HACIA ADENTRO

PIEZA A der

PISO ARMADO

UTILIZAR TORNILLOS CONFIRMAT - AJUSTE POR MEDIO DE LLAVE ALLEN

# PROCESO DE ARMADO

## ESTANTERIA CONJUNTO INFERIOR

PIEZA	cantidad	descripcion	medidas
D1	1 IZQ / 1 DER	Medios Gr	1700 x 450
E	2	Medio box	900 x 433

PREVIAMENTE EN EL MEDIO DER/IZQ (PIEZA D) COLOCAR LAS 2 (dos) CORREDERAS (HEMBRAS) CON TORNILLOS EURO 10mm.

UNIVERSAL PLACARD  
BUENOS AIRES

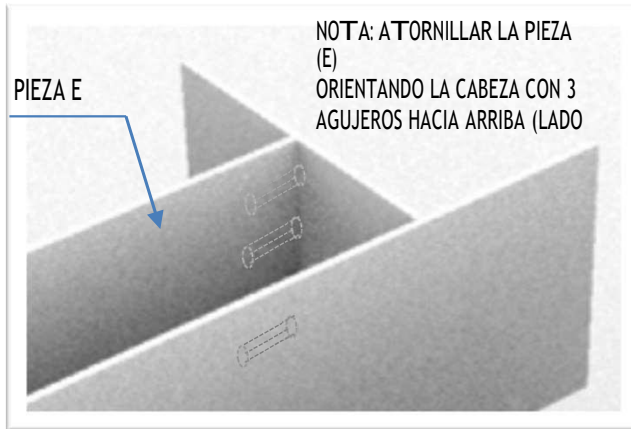

NOTA: MEDIO BOX (PIEZA E) ORIENTAR FILO CON 3 AGUJEROS HACIA ARRIBA

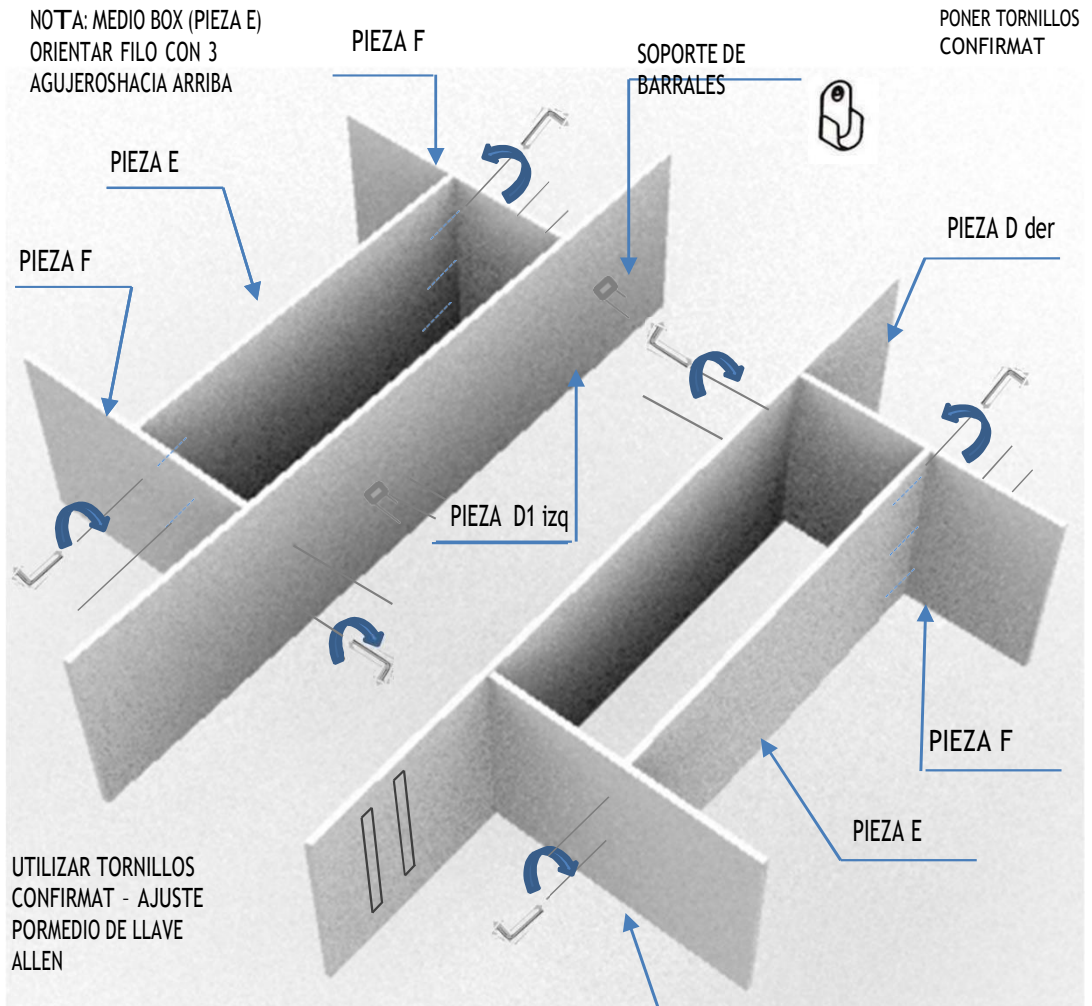

PONER TORNILLOS CONFIRMAT

UTILIZAR TORNILLOS CONFIRMAT - AJUSTE POR MEDIO DE LLAVE ALLEN

ORIENTAR EL MEDIO DERECHO DEJANDOLAS GUIAS DE CAJONES HACIA

Pieza F

AFUERA

# PROCESO DE ARMADO

UNIVERSAL PLACARD  
BUENOS AIRES



PIEZA		cantidad	descripcion	medidas
A		1 izq	laterales	1800 x 550
C		1	techo	2370x 535
D 2		1	Medio central	1700 x 450

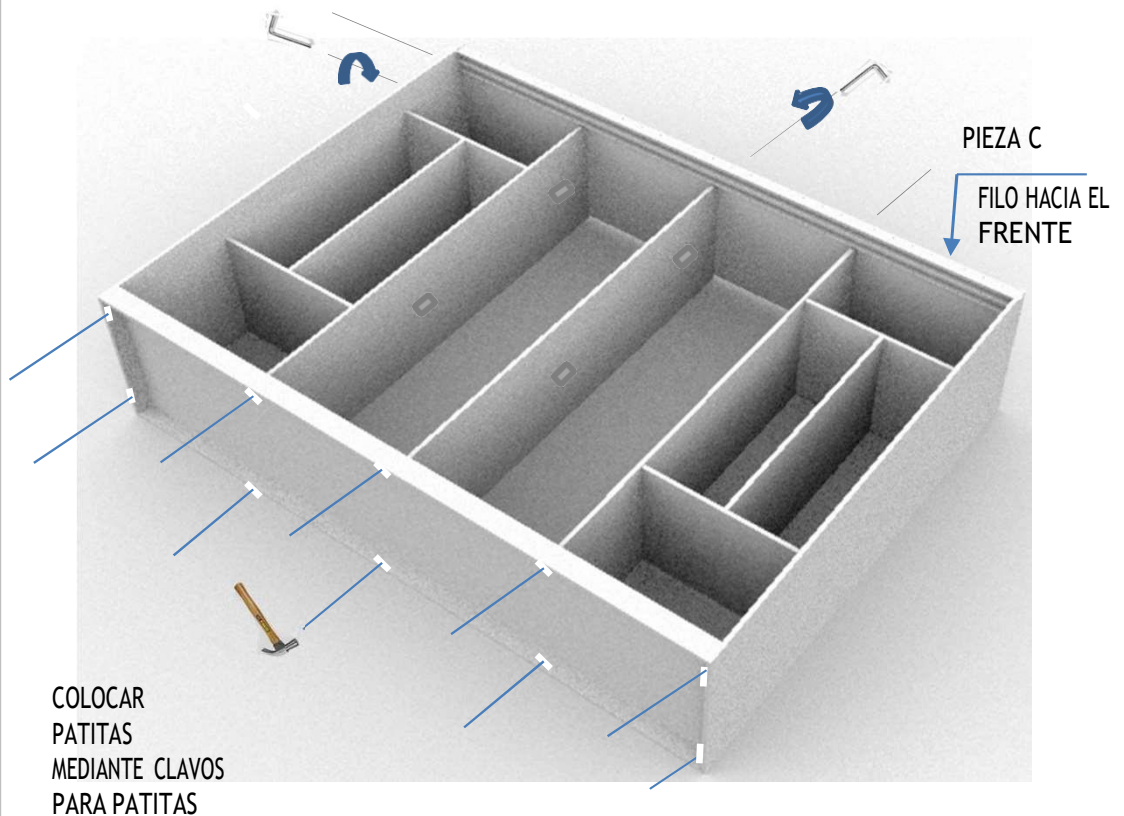
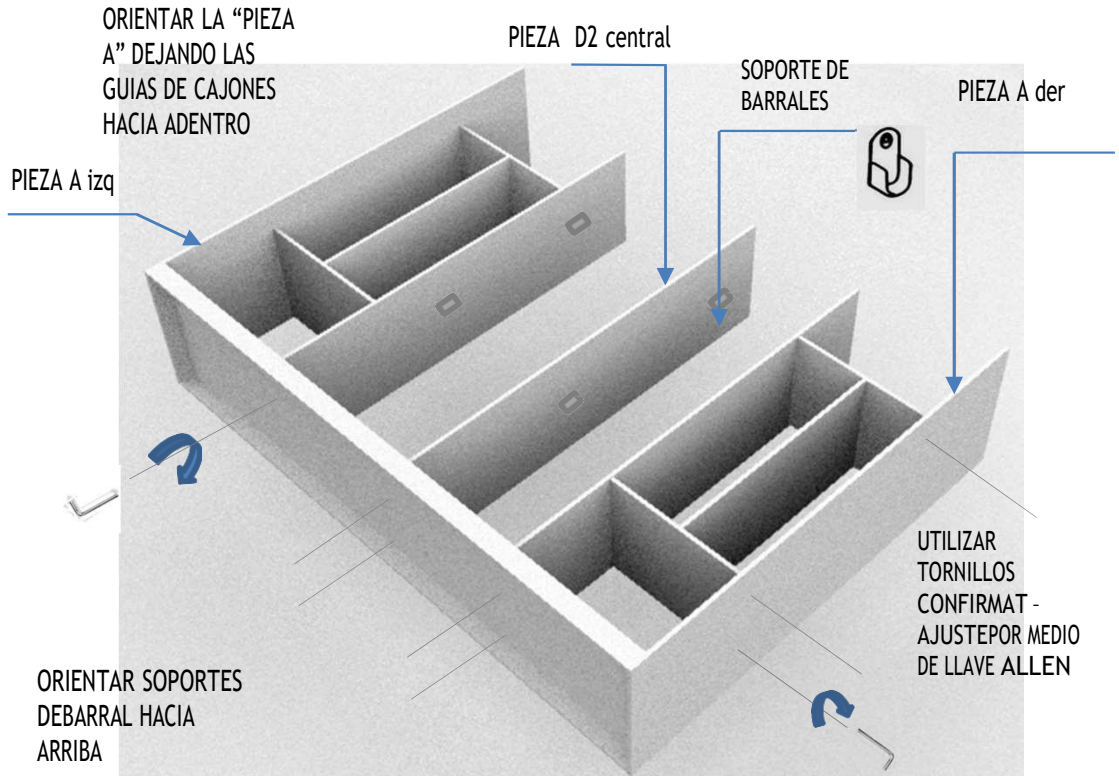

# PROCESO DE ARMADO

COLOCAR LOS FONDOS CON TORNILLOS 15MM UTILIZANDO EL ESQUEMA ORIENTATIVO:

PIEZA	cantidad	descripcion	medidas
M	2	Fondo cajonera grande	599 x 1503
N	2	Fondo cajonera chico	599 x 217
O	2	Fondo perchero grande	582 x 1503
P	2	Fondo perchero CHICO	582 x 217

UNIVERSAL PLACARD  
BUENOS AIRES

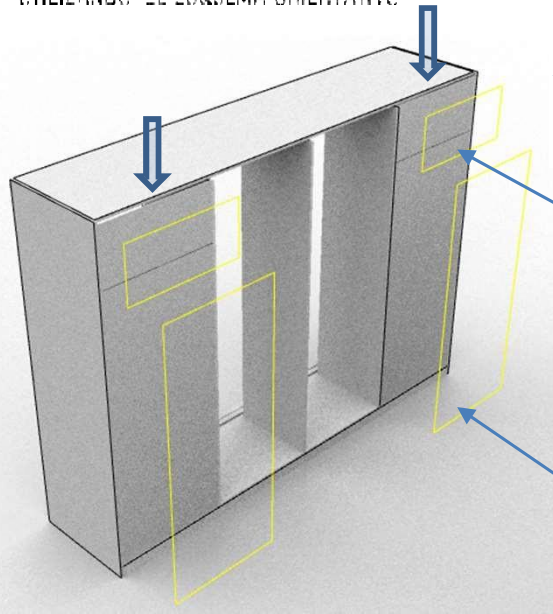

PIEZA N

DESLIZAR LOS FONDOS DESDE ARRIBA Y POR LAS RANURAS LATERALES LLEGANDO A HACER TOPE EN EL PISO

PIEZA M

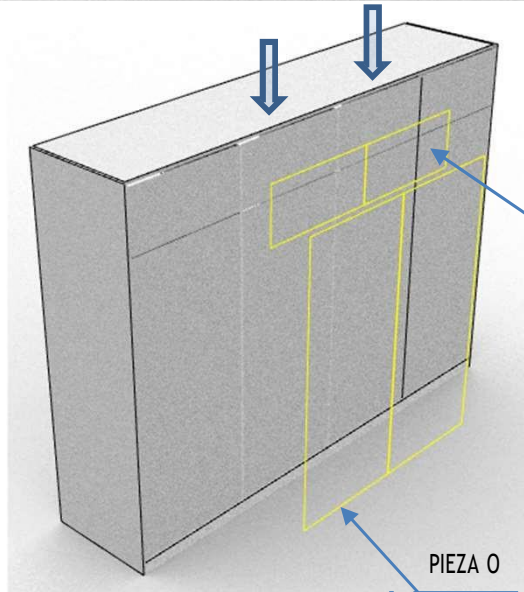

PIEZA P

UNIR LOS FONDOS PERCHEROS «O» y «P» CON UNIONES PLASTICAS

PIEZA O

ESQUEMA ORIENTATIVO PARA ELIACION DE TORNILLOS PARA AFIRMAR EL FONDO DE PLACARD

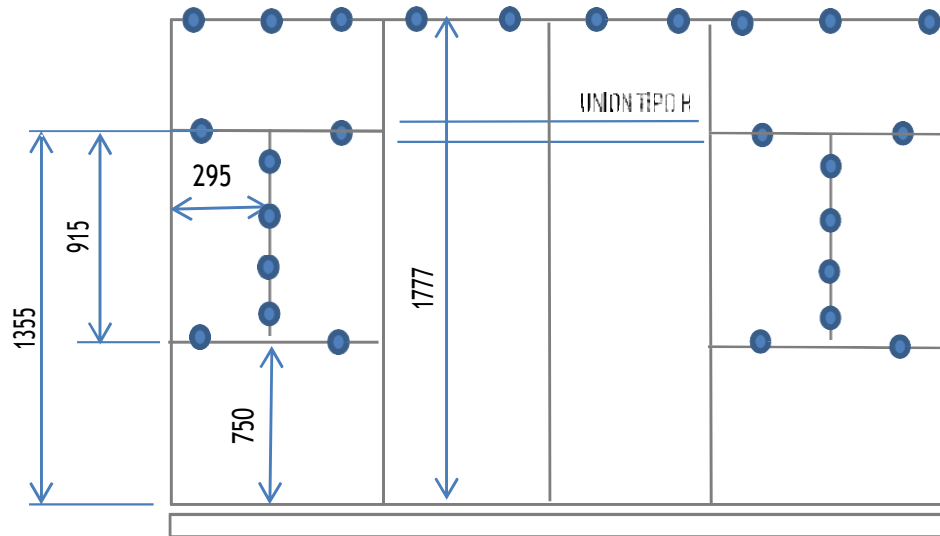

## PROCESO DE ARMADO

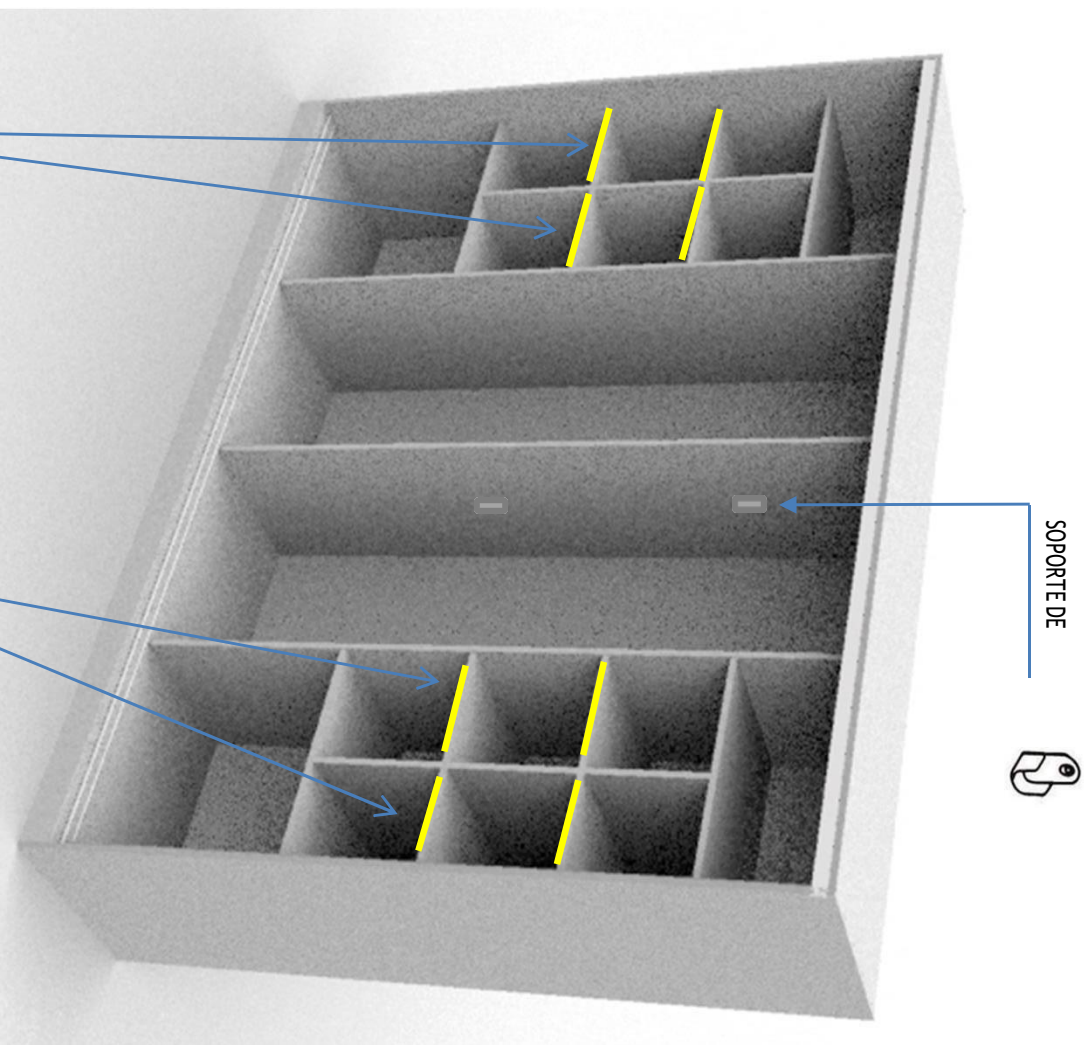

SOPORTE DE



COLLOCAR LOS RESPALDOS FIJANTES  
FIFA 6 - 287 X 633MM  
UTILIZANDO LOS SOPORTES PARA RESPALDOS



UNIVERSAL PLACARD  
BUENOS AIRES

# PROCESO DE ARMADO

UNIVERSAL PLACARD  
BUENOS AIRES



CONJUNTO CAJON			
PIEZA	cantidad	descripcion	medidas
I	4	Frente de cajón	583 x 163
J	8	laterales de cajón	360 x 150
K	4	trasero cajón	535 x 100
Q	4	Fondo de cajón	565 x 365

UNIR PIEZA J CON TORNILLOS 3,5 x 50mm A LA PIEZA K

UNIR LA PIEZA « I » CON TARUGOS Y ESCUADRAS CON TORNILLOS

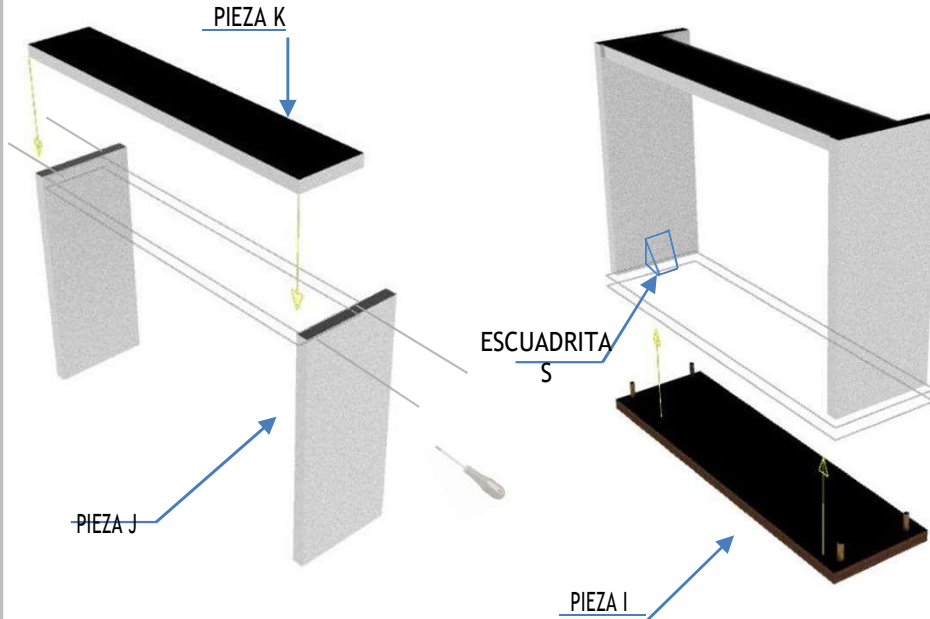

ESCUADRITA  
S

PIEZA I

COLOCAR ADHESIVO EN LOS AGUJEROS DE FRENTE DE CAJON Y LATERALES DE CAJON, LUEGO UNIR LOS MISMOS MEDIANTE TARUGOS. LUEGO COLOCAR ESCUADRITAS FIJANDOLAS CON TORNILLOS DE 3,5x15mm

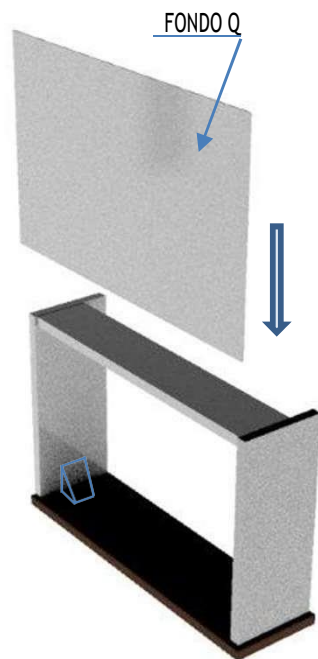

FONDO Q

DESGLIZAR EL FONDO APOYANDO EN LOS LATERALES LLEGANDO A ENCAJAR EN LA RANURA DEL FRENTE. CLAVARLO EN LA PIEZA TRASERA K

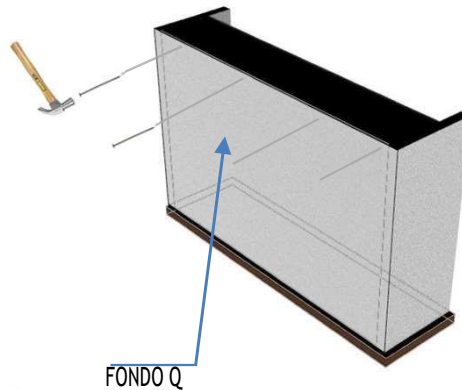

RECOMENDACIÓN:  
ESCUADRAR CON EL FONDO EL CAJON ANTES DE CLAVAR PARA EVITAR QUE QUEDE TORCIDO

FONDO Q



COLOCAR LAS CORREDERAS (MACHOS) POR LA PARTE INFERIOR DE LOS CAJONES TENIENDO EN CUENTA QUE LAS RUEDAS QUEDAN DEL LADO OPUESTO AL FRENTE. FIJAR CON TORNILLOS DE 15mm

# PROCESO DE ARMADO

## COLOCACION DE LOS CAJONES ENSAMBLE ENTRF GUIAS

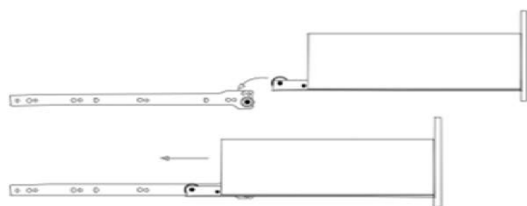

LAS RUEDAS DE LAS PUERTAS SON FIJADAS DEL LADO DONDE SE ENCUENTRA ATORNILLADO EL PERFIL MANEJA CON TORNILLOS DE 15MM SEGUN MEDIDA INDICADA 60MM AL EJE DE LA RUEDA

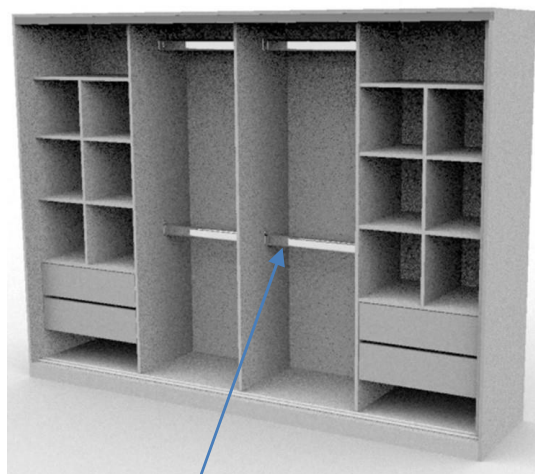

BARRAL LARGO: 563mm

UNIVERSAL PLACARD  
BUENOS AIRES

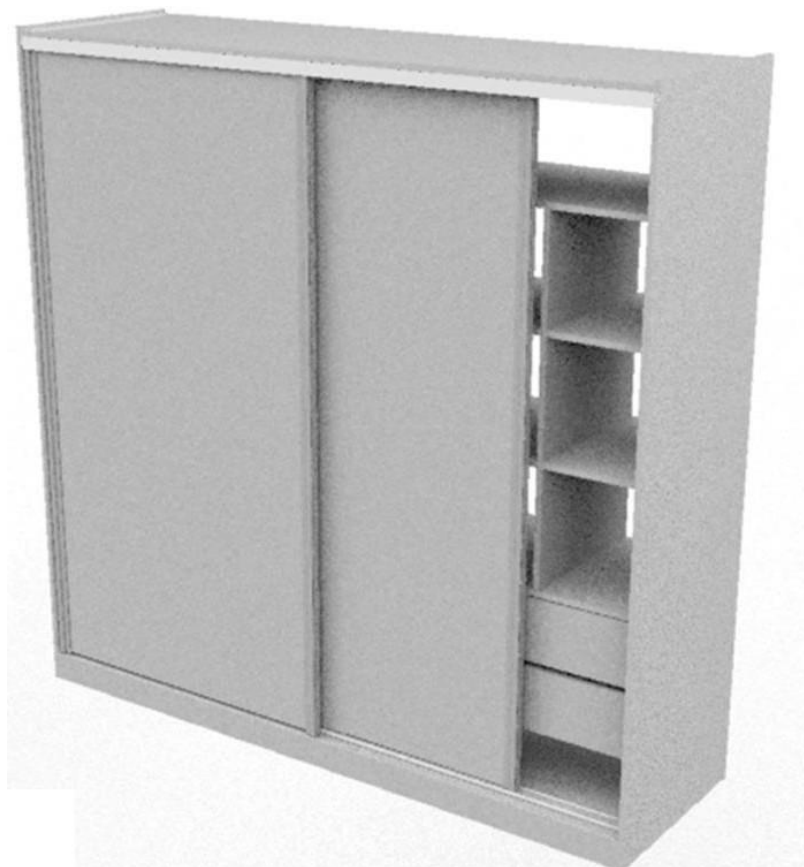

## COLOCACION DE PUERTAS

# PROCESO DE ARMADO

LAS RUEDAS DE LAS PUERTAS SON FIJADAS DEL LADO EXTERNO SI TIENE UN RA A TORNILLO EN LA PARTE PERFILES MANIJA CON TORNILLOS DE 15MM SEGUN MEDIDA INDICADA 60MM AL EJE DE LA RUEDA

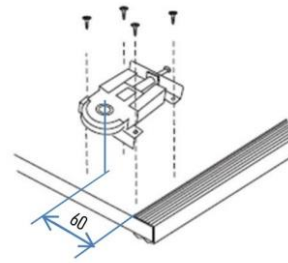

ADEMAS, COLOCAR EL ESTABILIZADOR PLASTICO A PRESION SEGUN ESPESOR DE LA PUERTA DE LA SIGUIENTE MANERA Y ATORNILLARLO CON TORNILLO DE 15MM:

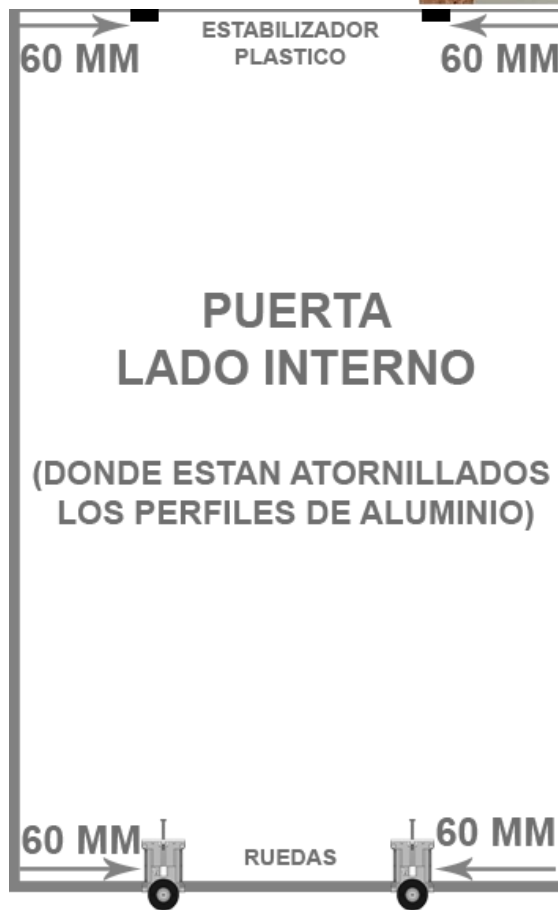

## COLOCACION DE PUERTAS

PRIMERO HACER LA GUIA SUPERIOR SEGUN MUESTRA EL ESQUEMA, LUEGO HACER COINCIDIR LA RUEDA CON LA MOLDEURA INFERIOR. PODRA AJUSTAR AL PUERTA CON EL TORNILLO REGULABLE DE LAS RUEDAS, PARA QUE LA PUERTA NO QUEDA EN FAJAS ESCUADRA.

