

Instrucciones de Armado

Placard Línea Baires 180

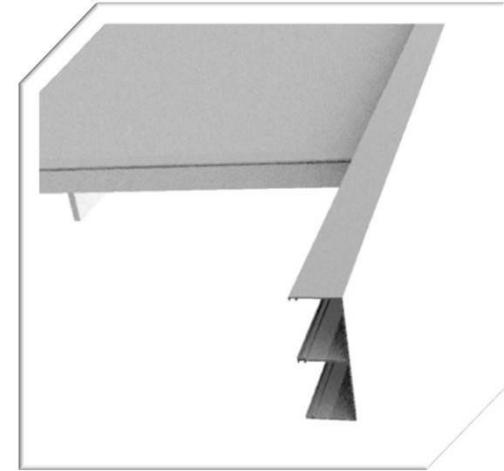
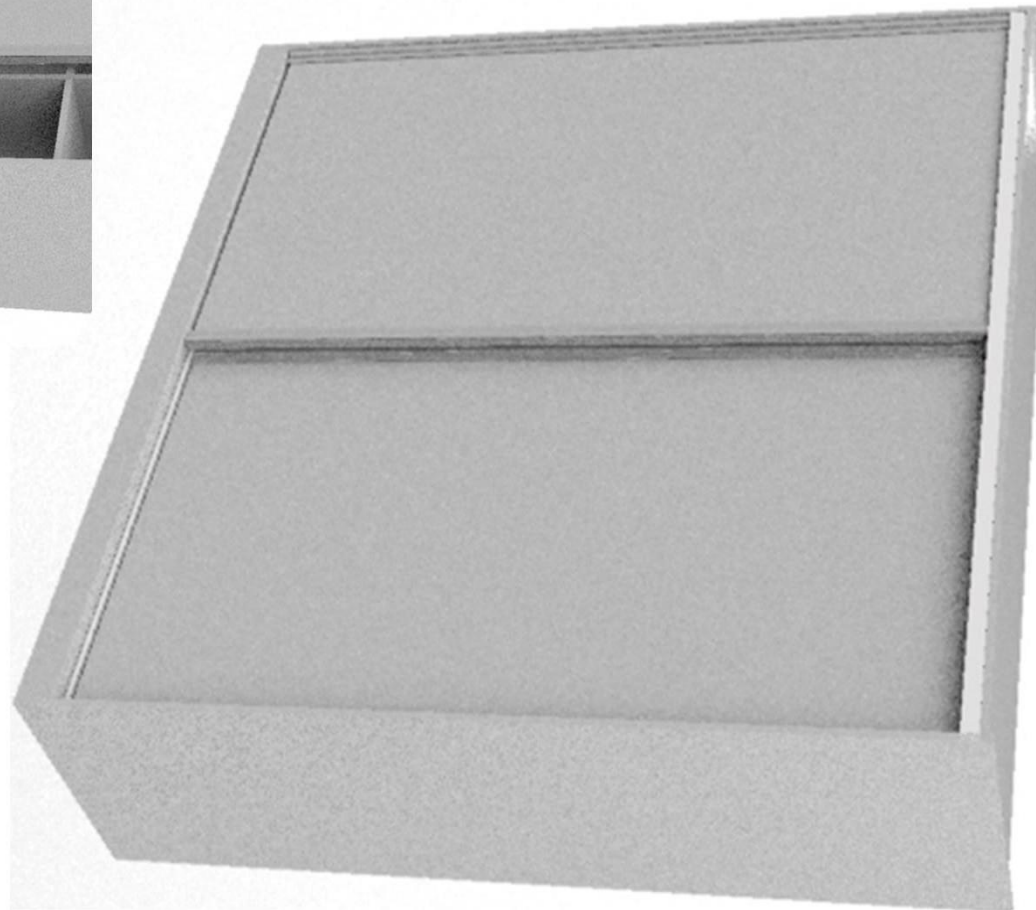
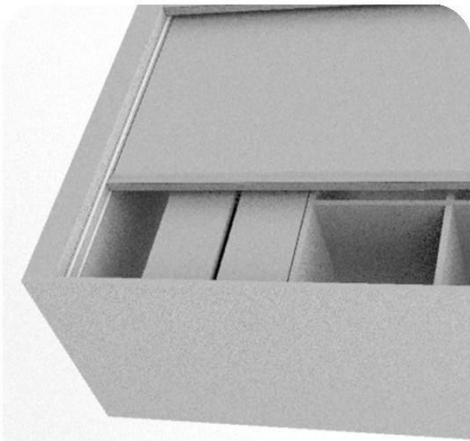

+54 9 11 2389-4229

www.universallplacardbuenosaires.com.ar

CONSIDERACIONES GENERALES ANTES DE COMENZAR EL ARMADO

- Contar con un área despejada de aprox 3,00 x 2,50m para evitar accidentes
- Utilizar una manta o cartón para no rayar o dañar piezas durante el proceso de armado.
- Tener a mano destornillador phillips y un martillo (no incluidos)
- Se sugiere contar con la ayuda de otra persona

PAQUETE 1

2x LATERAL
2x MEDIO GRANDE
1x MEDIO DE BOX
1x TAPA CAJONERA
1x ZOCALO
DELANTERO
1x ZOCALO TRASERO
2x LATERAL CAJON
4x TRASERO CAJON
BOLSA DE HERRAJES
4x RUEDAS

PAQUETE 2

1x TECHO
1x PISO
8x ESTANTE
FLOTANTE
3x TAPA CAJONERA
1x MEDIO BOX
6x LATERAL CAJON
4x FRENTE CAJON
2x BARRAL
4x JUEGO CORREDERAS
UNION FONDO

PAQUETE 3

2x PUERTA
2x FONDO CAJONERA GRANDE
2x FONDO CAJONERA CHICO
4x FONDO CAJON
1x FONDO PERCHERO GRANDE
1x FONDO PERCHERO CHICO

UNIVERSAL PLACARD
BUENOS AIRES



Instructivo de armado - Baires 180

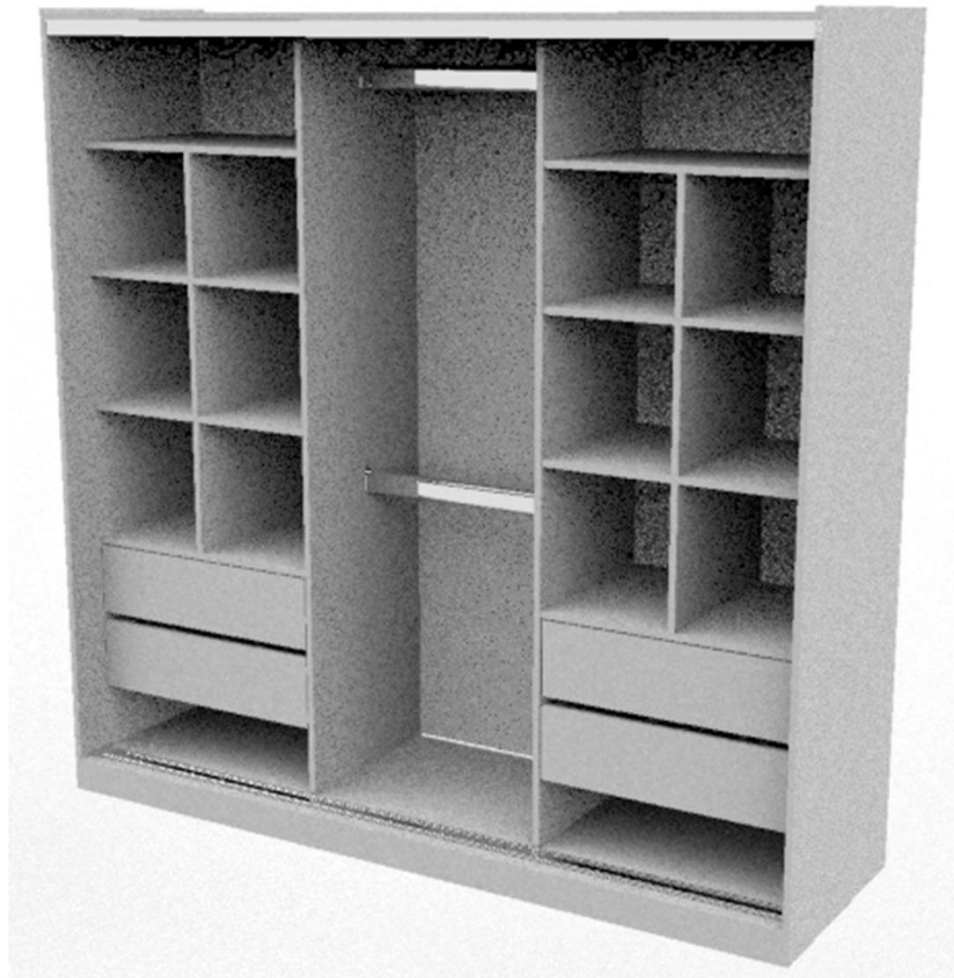

DESPIECE GENERAL

UNIVERSAL PLACARD
BUENOS AIRES

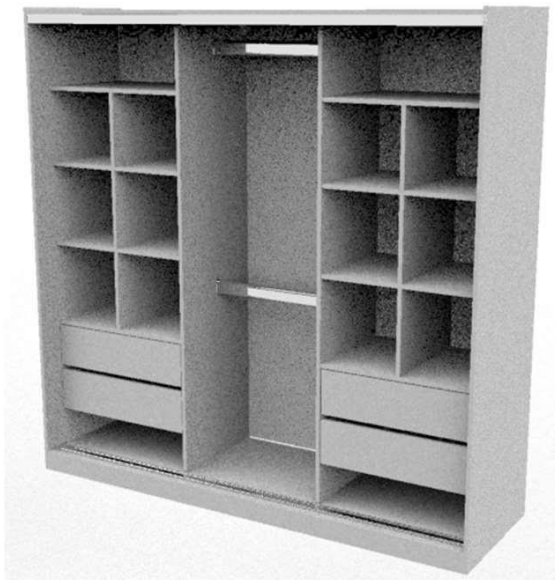

LISTADO DE HERRAJES		
cantidad	descripción	
4	Soporte de barral	
16	Tarugos 5x30mm	
32	Soporte de estantes	
44	Tornillos confirmat	
72	Tornillos de 15mm	
6	Patitas	
6	Clavos para patitas	
1	Llave allen	
2	Barrales	550 mm
24	Tornillos euro	
8	Escuadritas	
2	Sobres de cola	
4	ESTALIZADORES	

cantidad	descripción	
4	ruedas	
20	Clavos para cajones	
4	Juegos de guías	
20	Tornillos de 50mm	

PLACARD 1,80 DELTA

Placa Texturada

Pieza	Descripción	Cant.	Medidas
A	Laterales	2	1800 x 550
B	Piso	1	1770 x 550
C	Techo	1	1770x 535
D	Medio Grande	2	1700 x 450
E	Medio Box	2	900 x 433
F	Estante 590	4	590 x 433
G	Estante Box	8	287 x 433
H	Puerta	2	1670 x 900
I	Frentes de cajon	4	583 x 163
J	Laterales de cajon	8	360 x 150
K	Trasero de cajon	4	534 x 100
L	Zocalo	2	1770 x 60
FONDOS			
M	Fondo cajonera	2	599 x 1503
N	Fondo cajonera chico	2	599 x 217
O	Fondo perchero	1	569 x 1503
P	Fondo perchero chico	1	569 x 217
Q	Fondo cajon	4	564 x 365

PROCESO DE ARMADO

UNIVERSAL PLACARD
BUENOS AIRES



ARMADO DE PISO			
PIEZA	cantidad	descripción	medidas
B	1	Piso	1770 x 550
L	2	Zócalo	1770 x 60

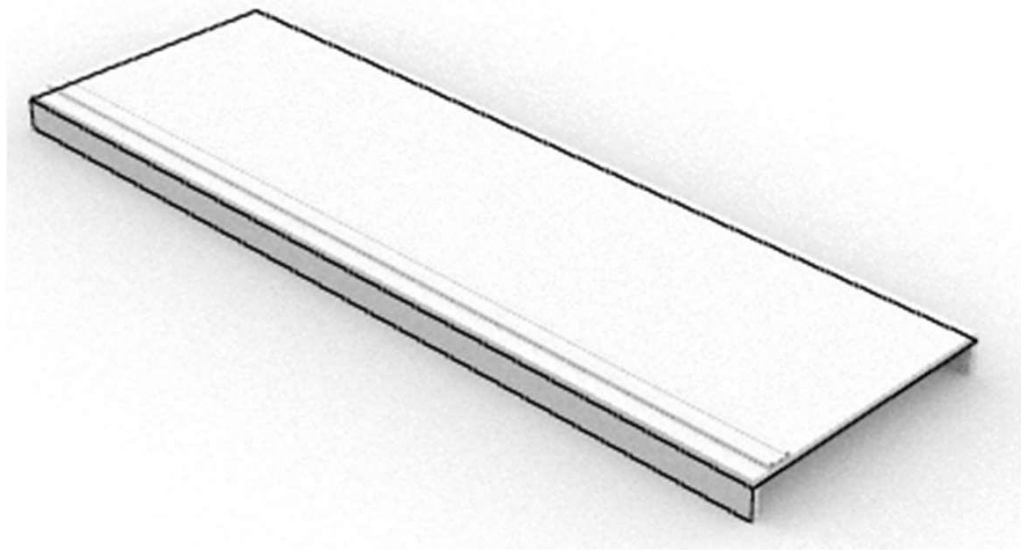
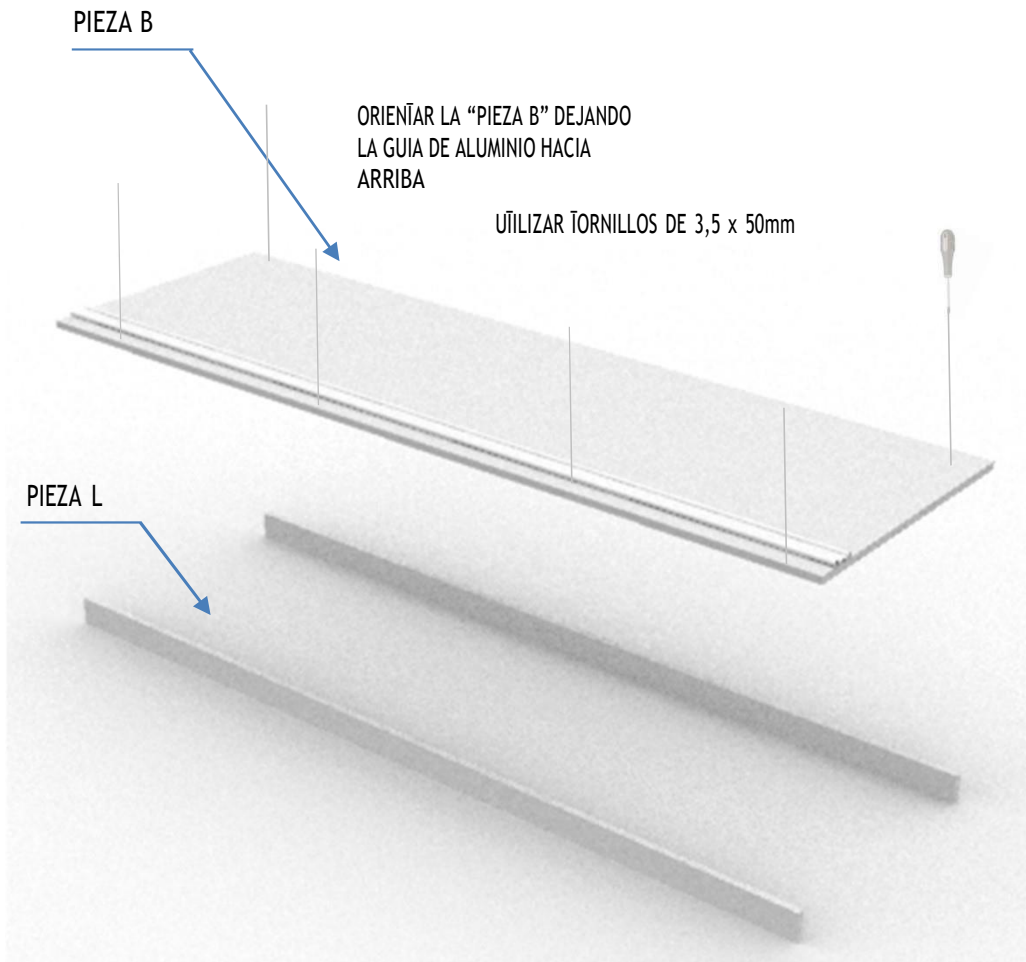

PROCESO DE ARMADO

CONJUNTO INFERIOR			
PIEZA	cantidad	descripcion	medidas
A	1 der	Lateral	1800 x 550

UNIVERSAL PLACARD
BUENOS AIRES



PREVIAMENTE EN LA PIEZA A COLOCAR LAS 2 (dos) CORREDERAS (HEMBRAS) CON TORNILLOS EURO 10mm.

TOMANDO COMO REFERENCIA EL SEGUNDO AGUJERO DESDE EL FRENTE (LADO DE LA RUEDA), HACIENDO COINCIDIR EL AGUJERO POSTERIOR DEL MEDIO Y/O LATERAL CON EL DE LA CORREDERA

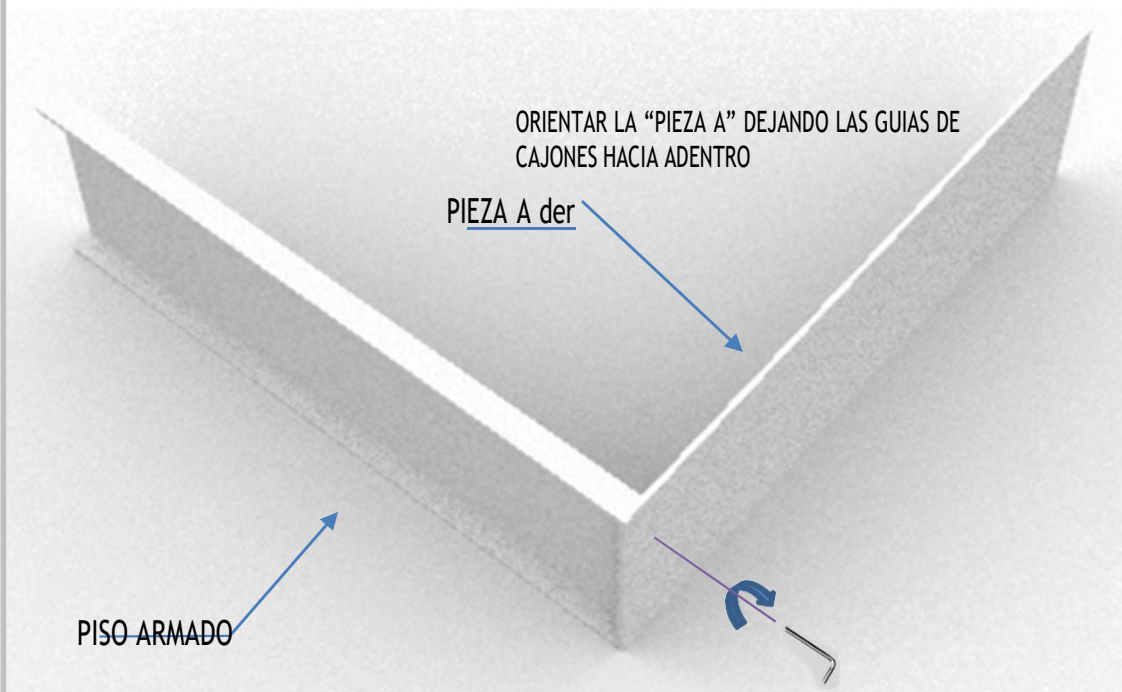

UTILIZAR TORNILLOS CONFIRMAT - AJUSTE POR MEDIO DE LLAVE ALLEN

PROCESO DE ARMADO

ESTANTERIA CONJUNTO INFERIOR

PIEZA	cantidad	descripcion	medidas
D	1 IZQ / 1 DER	Medios Gr	1700 x 450
E	2	Medio box	900 x 433
F	4	Estante 590	590 x 433

UNIVERSAL PLACARD
BUENOS AIRES

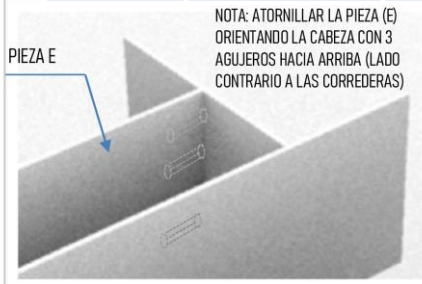

NOTA: ATORNILLAR LA PIEZA (E) ORIENTANDO LA CABEZA CON 3 AGUJEROS HACIA ARRIBA (LADO CONTRARIO A LAS CORREDERAS)

PREVIAMENTE EN EL MEDIO DERECHO (PIEZA I) COLOCAR LAS 2 (dos) CORREDERAS (HEMBRAS) CON TORNILLOS EURO 10mm.

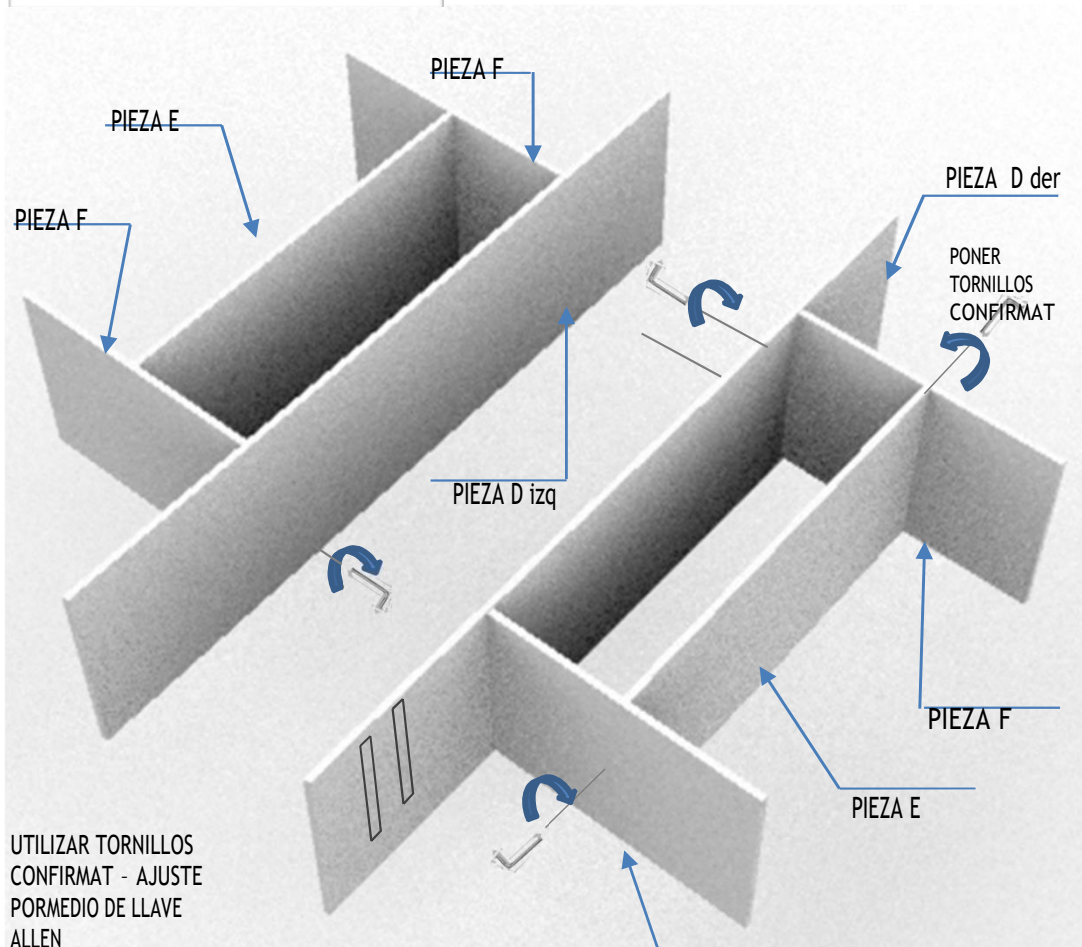

UTILIZAR TORNILLOS CONFIRMAT - AJUSTE POR MEDIO DE LLAVE ALLEN

ORIENTAR EL MEDIO DERECHO DEJANDOLAS GUIAS DE CAJONES HACIA AFUERA

PROCESO DE ARMADO

ESTANTERIA CONJUNTO INFERIOR				
PIEZA		cantidad	descripcion	medidas
A		1 izq	laterales	590 x 1800
C		1	techo	1770x 535

ORIENTAR LA "PIEZA A" DEJANDO LAS GUIAS DE CAJONES HACIA ADENTRO

PIEZA A izq

PIEZA A der

UTILIZAR TORNILLOS CONFIRMAT - AJUSTE POR MEDIO DE LLAVE ALLEN

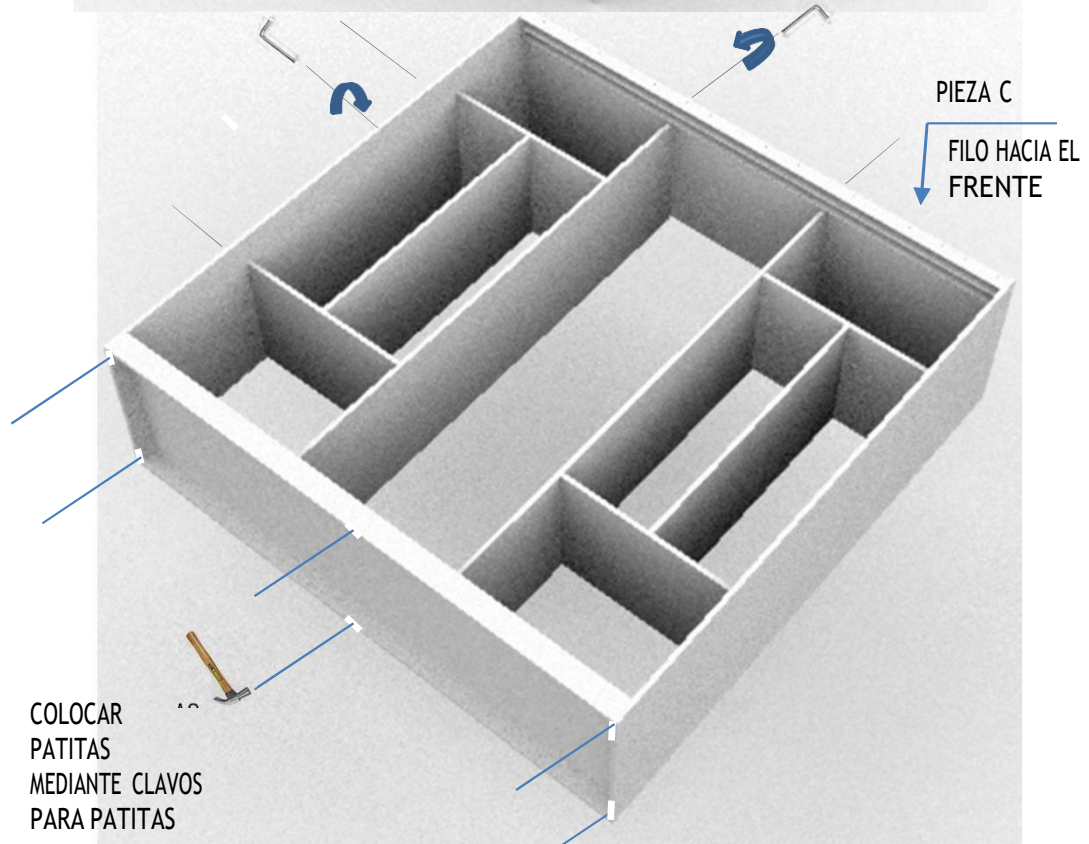

UNIVERSAL PLACARD
BUENOS AIRES



PROCESO DE ARMADO

UNIVERSAL PLACARD
BUENOS AIRES



COLOCAR LOS FONDOS CON TORNILLOS 15MM
UTILIZANDO EL ESQUEMA ORIENTATIVO

PIEZA	cantidad	descripcion	medidas
M	2	Fondo cajonera grande	599 x 1503
N	2	Fondo cajonera chico	599 x 217
O	1	Fondo perchero grande	569 x 1503
P	1	Fondo perchero CHICO	569 x 217

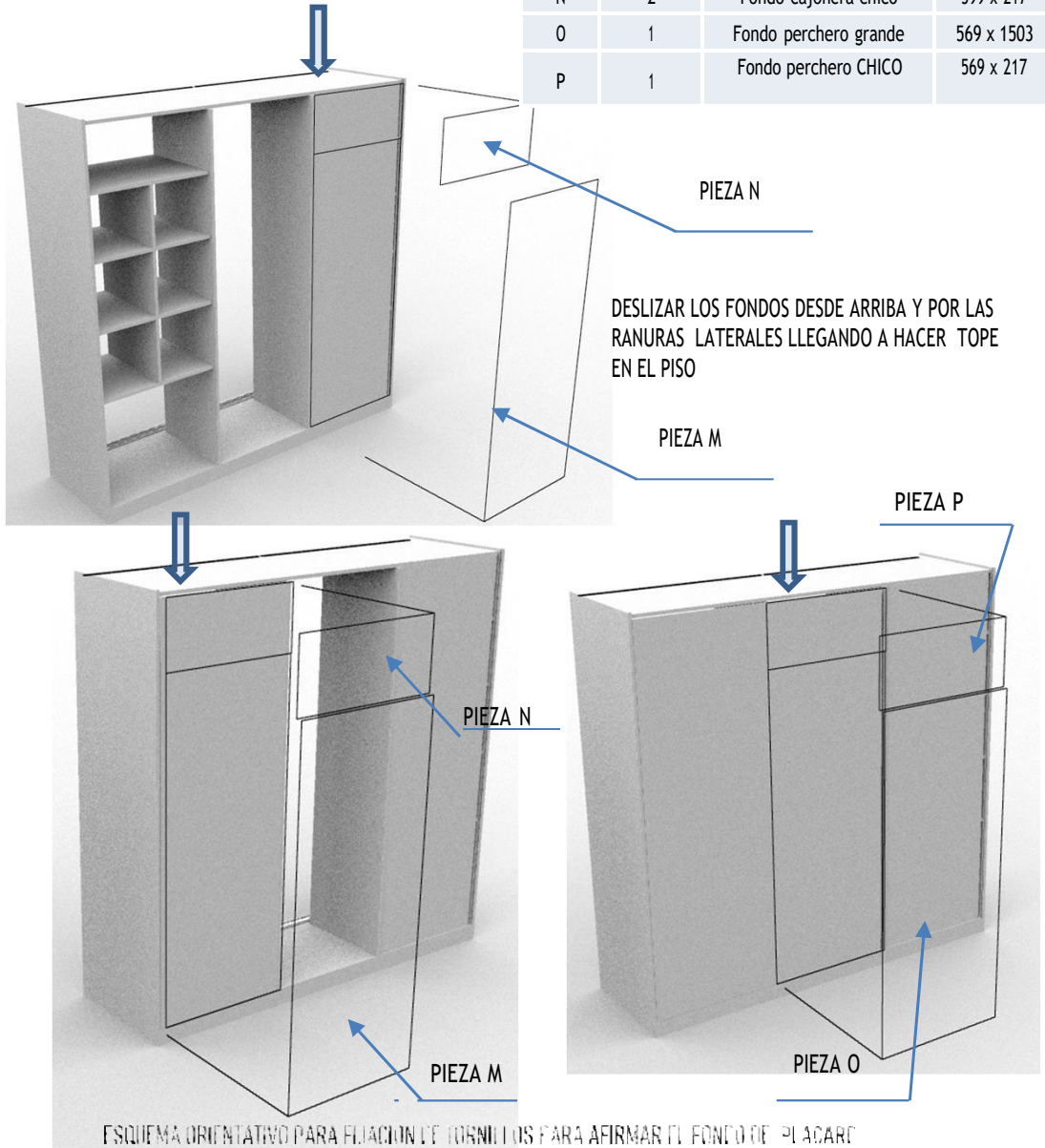

ESQUEMA ORIENTATIVO PARA ELIACION DE TORNILLOS PARA AFIRMAR EL FONDO DE PLACARD

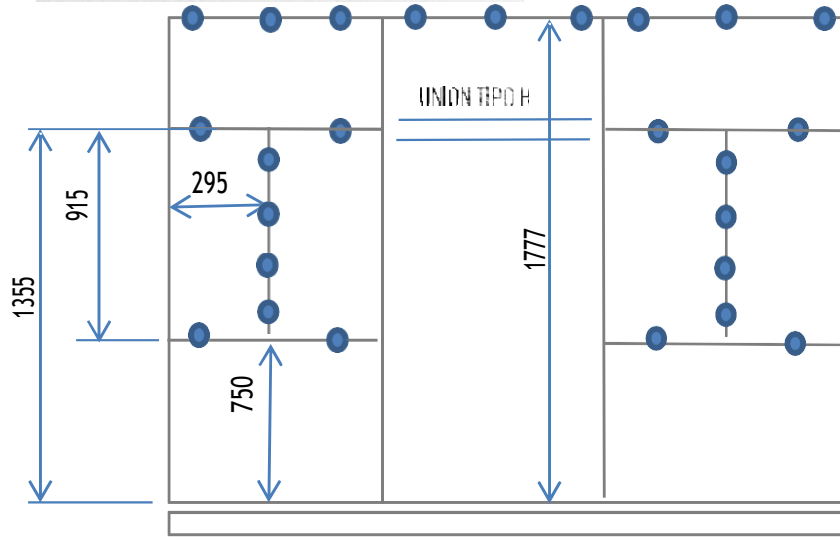

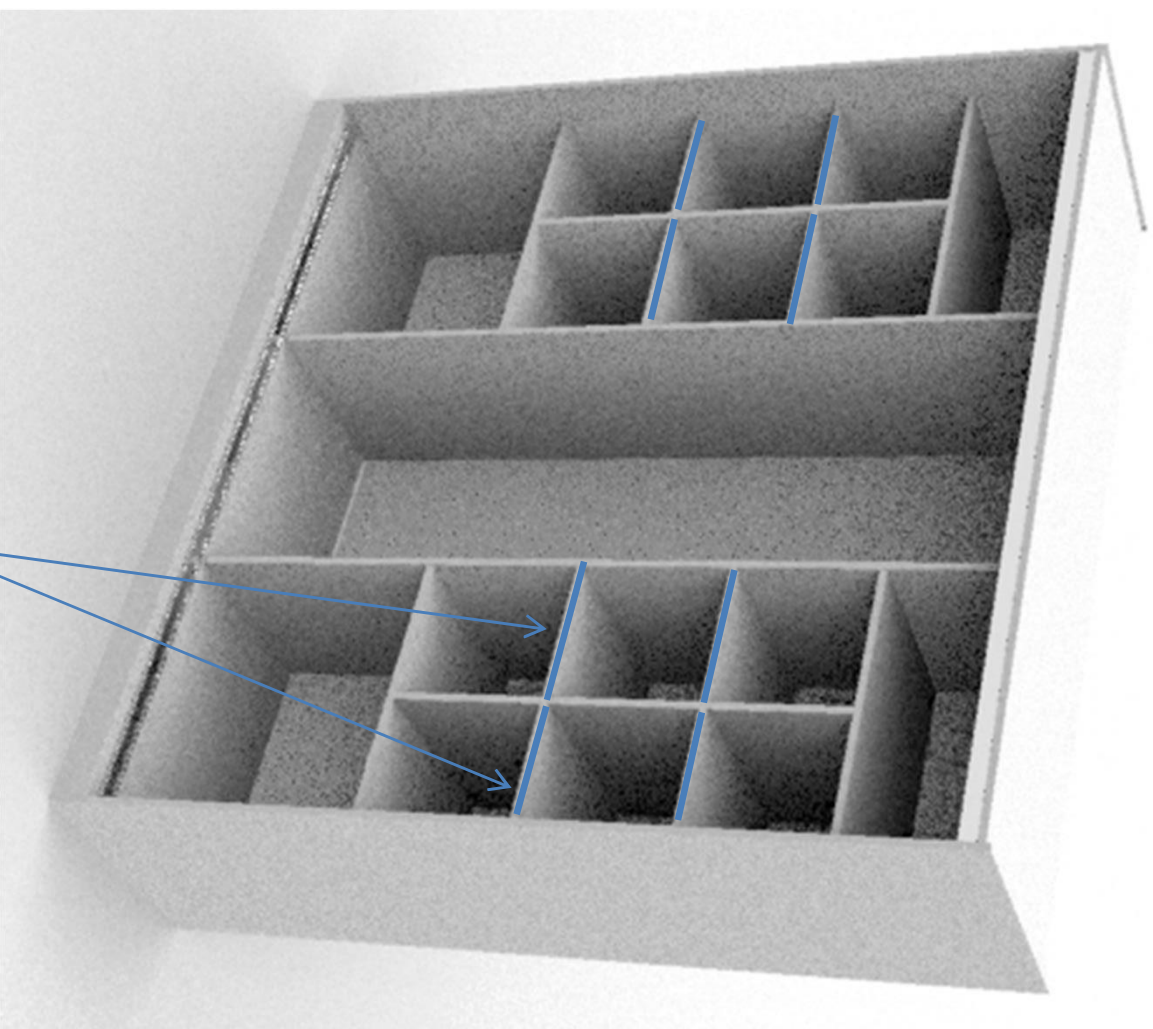

COLOCAR LOS BASTANTES FIJANTES
FIJA G - 287 X 432MM
UTILIZANDO LOS SOPORTES PARA BASTANTES

PROCESO DE ARMADO

CONJUNTO CAJON			
PIEZA	cantidad	descripcion	medidas
I	4	Frente de cajón	583 x 163
J	8	laterales de cajón	360 x 150
K	4	trasero cajón	535 x 150
Q	4	Fondo de cajón	565 x 365

UNIR PIEZA J CON TORNILLOS 3,5 x 50mm A LA PIEZA K

UNIR LA PIEZA « I » CON TARUGOS Y ESCUADRAS CON TORNILLOS

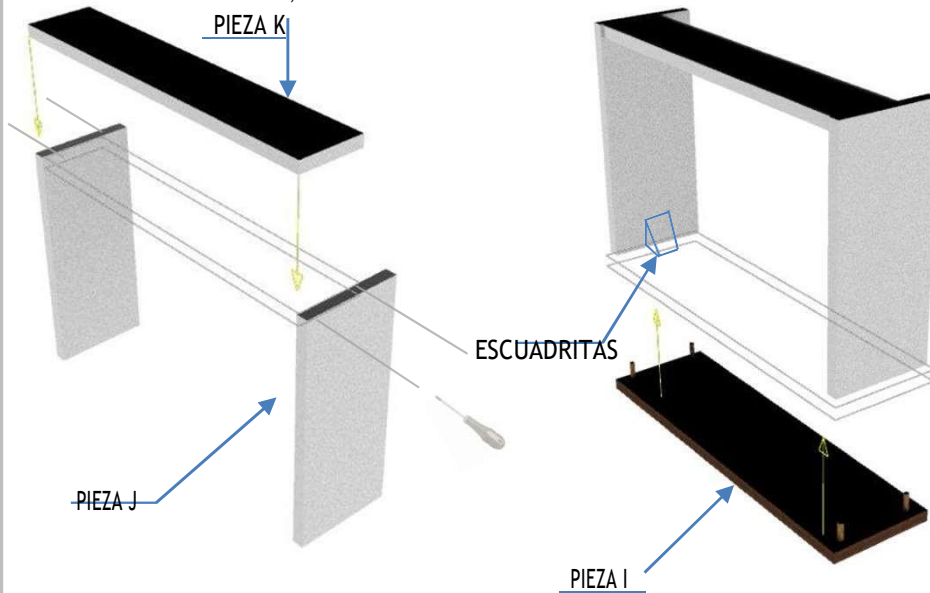

COLOCAR ADHESIVO EN LOS AGUJEROS DE FRENTE DE CAJON Y LATERALES DE CAJON, LUEGO UNIR LOS MISMOS MEDIANTE TARUGOS.

LUEGO COLOCAR ESCUADRITAS DE REFUERZO CON TORNILLOS

DESLLIZAR EL FONDO APOYANDO EN LOS LATERALES LLEGANDO A ENCAJAR EN LA RANURA DEL FRENTE. CLAVARLO EN LA PIEZA TRASERA V

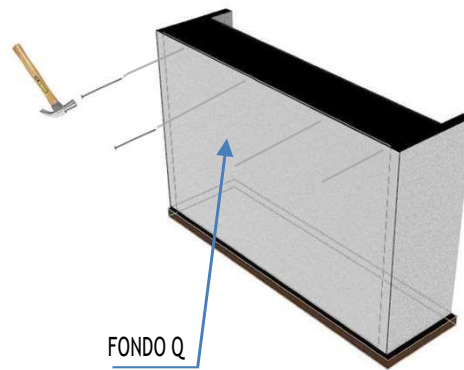
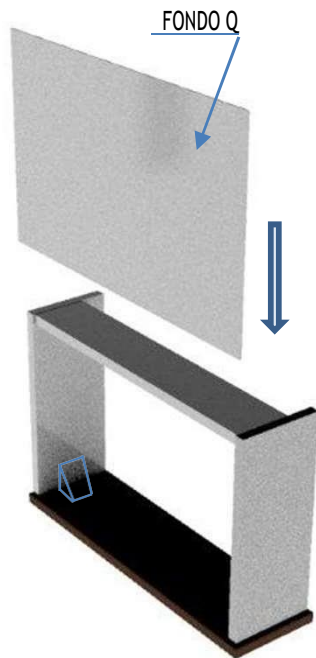

RECOMENDACIÓN:
ESCUADRAR CON EL FONDO EL CAJON ANTES DE CLAVAR PARA EVITAR QUE QUEDE TÓRCIDO

COLOCAR LAS CORREDERAS (MACHOS) POR LA PARTE INFERIOR DE LOS CAJONES TENIENDO EN CUENTA QUE LAS RUEDAS QUEDAN DEL LADO OPUESTO AL FRENTE. FIJAR CON TORNILLOS DE 15mm



UNIVERSAL PLACARD
BUENOS AIRES



PROCESO DE ARMADO

COLOCACION DE LOS CAJONES
ENSAMBLE ENTRE GUIAS

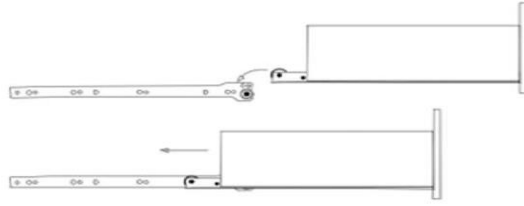

LAS RUEDAS DE LAS PUERTAS SON FIJADAS DEL
LADO DONDE SE ENCUENTRA ATORNILLADO EL
PERFIL MANILIA CON TORNILLOS DE 15MM SEGUN
MEDIDA INDICADA 60MM AL EJE DE LA RUEDA

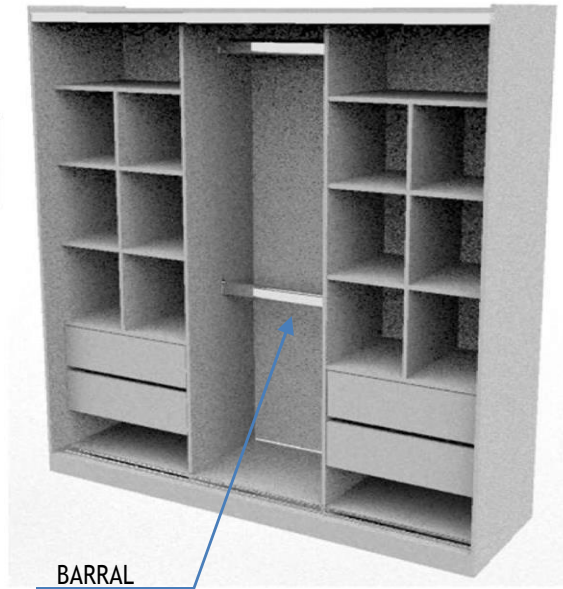

BARRAL
LARGO: 550mm

UNIVERSAL PLACARD
BUENOS AIRES

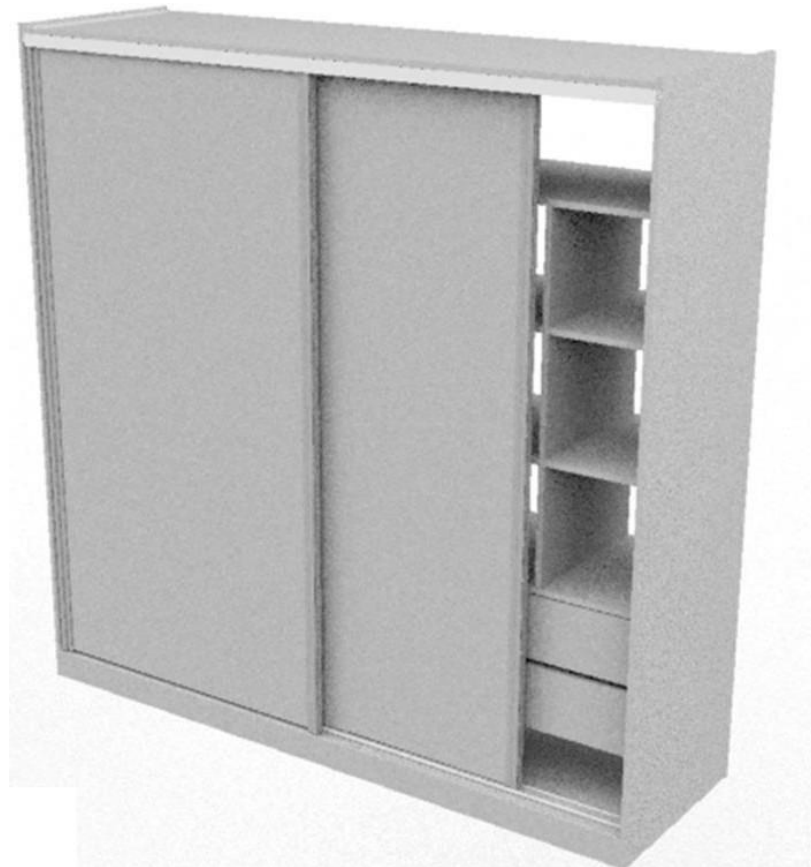

COLOCACION DE PUERTAS

PROCESO DE ARMADO

LAS RUEDAS DE LAS PUERTAS SON FIJADAS DEL LADO EXTERNO SI TIENE UN RA A TORNEADO P. PERFIL MANIJA CON TORNILLOS DE 15MM SEGUN MEDIDA INDICADA 60MM AL EJE DE LA RUEDA

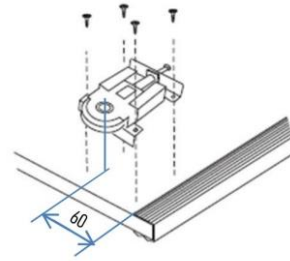

ADEMAS, COLOCAR EL ESTABILIZADOR PLASTICO A PRESION SEGUN ESPESOR DE LA PUERTA DE LA SIGUIENTE MANERA Y ATORNILLARLO CON TORNILLO DE 15MM:

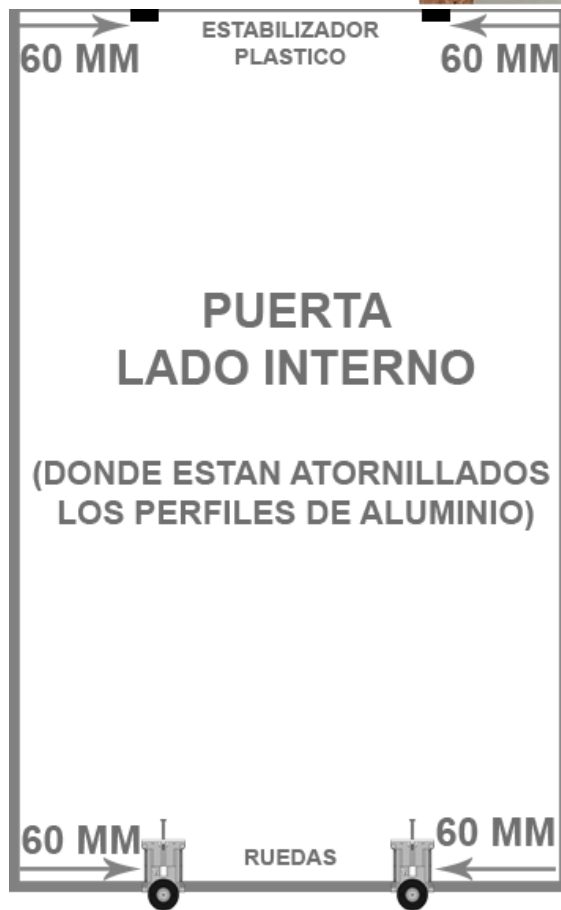

COLOCACION DE PUERTAS

PRIMERO HACER LA GUIA SUPERIOR SEGUN MUESTRA EL ESQUEMA, LUEGO HACER COINCIDIR LA RUEDA CON LA MOLURA INFERIOR. PODRA AJUSTAR AL PUERTA CON EL TORNILLO REGULABLE DE LAS RUEDAS, PARA QUE LA PUERTA NO QUEDA EN FALSA ESCUADRA.

